

CASE IH
AGRICULTURE
FOR THOSE WHO DEMAND MORE

MAXXUM

TRACTORS 115 - 150 HP



**MACHINE
OF THE YEAR 2018**



MAXXUM SERIJA

Naravno da je impresivna!

Maxxum je već dugo ime kojim se mjere traktori srednjeg ranga, a to je naziv za modele koji su okretni, štedljivi, snažni i pouzdani. Postoji široka paleta specifikacija modela koje možete izabrati, pružajući vam širi raspon prijenosa koji točno odgovaraju zahtjevima vašeg poslovanja.

Možda ima novo ime, ali ActiveDrive 4 je 16F/16R četverobrzinski powershift, koji se koristi u Maxxum modelima, što je dokazano u nebrojenim Maxxum i Maxxum Multicontroller traktorima prodanim otkako su ovi modeli predstavljeni.

Maxxum Multicontroller modeli opremljeni su s novim ActiveDrive 8 24F/24R osmostupanjskim powershiftom, za još veću učinkovitost i jednostavnu upotrebu pri rješavanju zahtjevnih zadataka, bilo na terenu ili na cesti. I, naravno, ostaje treća opcija: CVXDrive - ultimativni beskonačni prijenos. Maxxum je uvijek bio više traktor. Sada nudi veći izbor.

MAXXUM. OLAKŠAJTE SI POSAO.



TRI MODELA, TRI MJENJAČA JEDNA MAXXUM SERIJA

Nikada niste imali širi izbor.

Bilo da ste poljoprivrednik ili izvođač, znamo da ste ponosni na ono što radite i kako se vaš posao čini drugima. Zato smo Maxxum učinili najotmjenijim srednjacima koje smo ikada proizveli, istovremeno osiguravajući da ostanu jednostavni za rukovanje i održavanje. Ovo su traktori koje ćete s ponosom posjedovati, s ponosom upravljati.

MAXXUM

5 modeli od 116 do 145 KS
s ActiveDrive 4 prijenosom

Standardni Maxxum modeli mogu biti početni traktori u asortimanu, ali opremljeni su specifikacijama koje su sveobuhvatne po svim mjerama, s pravom razinom tehnologije koja zadovoljava suvremene zahtjeve. Imaju koristi od mjenjača ActiveDrive 4 s 4-brzinskim mjenjačem s četiri brzine 16F/16R 40 km/h, udobnom kabinom, do četiri mehanička daljinska ventila i istim mogućnostima rukovanja priključkom kao i ostali modeli Maxxum. Ovi jednostavni, jednostavni strojevi čine troškovno svjesno ulaganje, ali njihova sposobnost da obavite vaše poslove je ista kao i kod drugih modela u asortimanu.

MAXXUM MULTICONTROLLER

4 modeli od 125 do 145 KS
s mjenjačem ActiveDrive 8

Maxxum Multicontroller modeli čine traktore i operatera produktivnijima zahvaljujući zaštitnom znaku Case IH Multicontroller, koji vozaču stavlja višestruke radne funkcije na dohvata ruke. Od potpunog rada mjenjača preko powershifta i power-shuttle upravljanja s palčcem, do kontrole brzine motora i rada električnih daljinskih ventila, sve je odmah pri ruci. Intuitivan, instinktivan rad obilježje je svakog traktora opremljenog Case IH Multicontrollerom, donoseći sa sobom prednosti za produktivnost i učinkovitost. A sada, s novim 24F/24R ActiveDrive 8 osam-brzinskim powershift mjenjačem, koji ima automatsko mijenjanje stupnjeva prijenosa, Maxxum Multicontroller modeli su još lakši za rukovanje.

MAXXUM CVXDRIVE

4 modeli od 125 do 145 KS
s CVXDrive kontinuiranim mjenjačem

Kao jedan od inovatora u tehnologiji kontinuirano promjenjivog prijenosa, Case IH ostaje na čelu CVT dizajna i implementacije u traktore, stvarajući sustave koji nude vrhunsku učinkovitost, ali su intuitivni za rad. Mjenjač Case IH CVXDrive, dostupan na modelima Maxxum od 125-145 KS, odgovara svim operaterima, od stalnog osoblja do povremenih vozača. A s novim šestocilindričnim Maxxum 150 CVXDrive od 175 KS (max) na vrhu ponude, sada postoji izbor između modela s četiri ili šest cilindara na ovoj razini snage.



AUTOMATIZIRANA UCINKOVITOST

Sada svi modeli Multicontroller imaju mjenjac ActiveDrive 8 s 24 x 24 brzine u tri raspona, pružajući široku pokrivenost brzina za radne aplikacije koje se protežu nisko/srednje i pojasevi velike brzine, novog ActiveDrive 8 osmostupanjski powershift.

IZGLEDA DOBRO. DOBRO DJELUJE. OSJEĆA DOBRO.

Značajke dizajnirane da naprave razliku.

Izvana ćete primijetiti da traktori Maxxum izgledaju upadljivo drugačije od svojih prethodnika, s oštrim svježim stilom i poboljšanim osvjetljenjem. Ali to je ono što u početku ne možete vidjeti što čini ove traktore toliko drugačijima od njihovih predaka. Od najnovijih FPT motora – štedljivijih, čišćih i s većom izlaznom snagom nego prije – do ažuriranja operativnih značajki dizajniranih da vam olakšaju život. Kamo god pogledate, pronaći ćete poboljšanja osmišljena da unesu razliku u vaš radni dan. A s najlakšim, najmanjim traktorom u industriji sa šestocilindričnim motorom ove snage, Maxxum 150 Case IH nudi nešto što nijedan drugi proizvođač ne može pružiti.

MAXXUM. IZVAŽITE MAKSIMALNO IZ SVOG DANA.

MODELI	SNAGA ECE R120 ¹⁾ @ 2,200rpm (kW/hp(CV))	Maximum SNAGA ECE R120 ¹⁾ with Power Management ²⁾ @ 1,800 - 1,900rpm (kW/hp(CV))	Broj cilindri / Kapacitet (cm ³)	Maks. protok pumpe Standard(Optional) (l/min)	Maks. podizanje kapacitet
Maxxum 115	85 / 116	107 / 145	4 / 4,485	86 (121)	7,864
Maxxum 125 / Maxxum 125 Multicontroller / Maxxum 125 CVXDrive	92 / 125	114 / 155		86 (121) / 86 (150) / 150	
Maxxum 135 / Maxxum 135 Multicontroller / Maxxum 135 CVXDrive	99 / 135	124 / 169		86 (121) / 86 (150) / 150	
Maxxum 145 / Maxxum 145 Multicontroller / Maxxum 145 CVXDrive	107 / 145	129 / 175		86 (121) / 86 (150) / 150	
Maxxum 150 / Maxxum 150 Multicontroller / Maxxum 150 CVXDrive	107 / 145	129 / 175	6 / 6,728	86 (121) / 86 (150) / 150	

¹⁾ ECE R120 odgovaraju ISO 14396 I 97 / 68 / EC ²⁾ Power Management dostupno je samo tijekom mobilnog PTO and haulage applications



SAVRŠENA RASVIJETA

Rani pocetak i kasni završetak sastavni su dio poljoprivrede. Zato vam Case IH daje još više snage osvjetljenja s posljednjom generacijom Maxxum traktora. Nova prednja radna svjetla i stil krova uključuju cijeli paket rasvjete od 360 stupnjeva kako biste osigurali da vidite ne samo ono što je ispred vas i kako stvari rade straga, već i do ekstremiteta vašeg priključka.

UDOBNA VOŽNJA

Case IH zna: udoban operator je produktivan operator i zato smo se još više usredotocili na značajke vozaca u ovim najnovijim Maxxum modelima. Od sustava ovjesa kabine i prednje osovine do poboljšanog raspona mogućnosti sjedenja, Maxxum traktori su dizajnirani kako bi osigurali da operator ostane udoban iz sata u sat, dan za danom, bez obzira na zadatak ili teren.

PRAKTIČNE ZNAČAJKE

Ispod revidiranog stila najnovijih Maxxuma kriju se neka značajna praktična poboljšanja. Headland Management Control II - HMC II - nudi se na modelima Maxxum Multicontroller i Maxxum CVXDrive. Automatizira tijekom rada za manji umor vozaca i veću produktivnost. Sada, s novom AFS AccuTurn™ Pro tehnologijom, ti se procesi kombiniraju, automatizirajući cijeli rad na uvratini.

NEMA BOLJEG RADNOG MJESTA

Vaša polja. Vaša farma. Vaš Maxxum.

U poljoprivredi, vaš ured je na otvorenom, ali vam je potrebno mjesto udobnosti i tišine iz kojeg ćete njime upravljati. To je upravo ono što se nudi kada sjednete u Maxxum kabinu.

MAXXUM. MAKSIMALNO ISKUSTVO VOŽNJE.





- A** Prostor za odlaganje na lijevoj strani kabine
- B** Udobno sjedalo za poducavanje
- C** Grijano i ventilirano kožno sjedalo s izvlačenjem/uvlačenjem donji jastuk sjedala
- D** AFS PRO 700™ zaslon osjetljiv na dodir
- E** Multicontroller naslon za ruke
- F** Auto climate control



NAJBOLJA ISKUSTVA

Nema boljeg načina da provedete svoj radni dan.

- 1** Maxxum standardna komforna kabina.
- 2** Vozačevo sjedalo s dvostrukim pokretom i multicontrolerski naslon za ruke.
- 3** Ovjes prednje osovine za bolju udobnost vožnje.

Kada upravljate svojim poslovanjem iz ureda koristeći najnoviju tehnologiju, očekujete određeni standard udobnosti – a sa sve više i više upravljanja farmama s terena, Case IH donosi isti standard na vaš traktor. Za današnje operatere traktora, ured je kabina traktora, koja im omogućuje upravljanje višestrukim zadacima, od upravljanja priključkom do praćenja njegove izvedbe i primanja telefonskih poziva. Uz Maxxum možete raditi sve te stvari i više uz isti standard udobnosti koji očekujete od bilo kojeg drugog ureda.

Različite mogućnosti sjedenja za sve modele oslobađaju se od dugog rada u kabini. Postoje različite razine udobnosti sjedala – od Deluxe sjedala s zračnim ovjesom do sjedala Dual Motion, koje nudi veću potporu leđima i olakšava pregled tijela prema natrag. Kožno sjedalo Maximo Evolution s aktivnim ovjesom i integriranim grijanjem i ventilacijom nudi vrhunsku razinu udobnosti za Maxxum Multicontroller i Maxxum CVXDrive.

Ergonomski inženjeri Case IH-a stavili su vam svaku radnu značajku na dohvata ruke, bez obzira na razinu specifikacije traktora. Standardni, Multicontroller i CVXDrive modeli jednako su jednostavni za rukovanje i, kada su opremljeni utovarivačem aCase IH LRZ, Maxxum traktori su jednostavni za upravljanje, okretni za manevriranje i mogu se opremiti komandama džojstika koje savršeno odgovaraju kabini.

MAXXUM. MAXIMUM UDOBNOŠT VOŽNJE.

PREDNOSTI

- Brojne mogućnosti sjedenja
- Kontrole na pravom mjestu
- Izvrsna vidljivost prireda, sa strane i straga
- Izbor standardnog, Multicontroller ili CVXDrive modeli
- Dostupan ovjes kabine i prednje osovine za savršenu vožnju.

VAŠ MAXXUM NA DOHVAT PRSTIJU

Rad traktora nikada nije bio lakši.

Ako ste već koristili Maxxum, znat ćete koliko su njegove kontrole intuitivne; ako niste, sjednite i saznajte! Ovo su traktori koje su dizajnirali ljudi koji se razumiju u traktore – ljudi koji razumiju poljoprivredu. Bez obzira na to je li vaš zahtjev za stroj sa standardnim specifikacijama ili onaj s najnaprednijim tehnološkim paketom, postoji razina Maxxuma koja vam odgovara, a svaki je jednostavan za rukovanje kao i drugi. Ovisno o modelu, Maxxum traktori mogu biti specificirani u formatu ActiveDrive 4, ActiveDrive 8 Multicontroller ili CVXDrive Multicontroller i svaki nudi gotovo identičnu razinu udobnosti i lakoće rada.

Monitor performansi traktora nalazi se u desnom A-stupu, a u kombinaciji s AFS Pro 700™ monitorom osjetljivim na dodir, Maxxum Multicontroller i Maxxum CVXDrive raspored instrumenata pružaju vam jasan pregled i stvarnu kontrolu za siguran rad bez stresa..

MAXXUM. RE-DEFINIRANJE JEDNOSTAVNOG RADA.



- A** Monitor traktora i performansi nalazi se u desnom A-stupu
- B** AFS PRO 700™ zaslon osjetljiv na dodir
- C** Multicontroller
- D** Daljinske kontrole ventila uklj. joystick

- E** ICP – Intuitivna upravljačka ploča
- F** Prednji/stražnji PTO uključen/isključen
- G** Hidrauličke postavke i postavke kuke

MODELI UTOVARIVACA	Max. kapacitet dizanja (kg)	Max. visina u osovini (mm)	Visina utovara rubna oštrica paralelna / nagnuta (mm) / (mm)	Snaga traktora minimalna KS / maksimalna KS
LRZ 100	2,540	3,740	3,530 / 2,690	70 / 110
LRZ 120	2,300	4,070	3,860 / 3,010	90 / 120
LRZ 130	2,640	4,070	3,860 / 3,010	90 / 140
LRZ 150	2,800	4,260	4,050 / 3,210	120 / 180



PODIZANJE

Spreman za utovar.

- 1 Visoka preglednost krovnog prozora za optimalan rad utovarivaca.
- 2 Prilagodljiva kontrola upravljanja za poboljšano upravljanje odgovor i smanjen napor.
- 3 Quick Attach – jednostavno povezivanje utovarivaca.

Traktori Case IH Maxxum dostupni su iz tvornice spremni za utovarivač i dizajnirani da rade kao sustav s četiri modela utovarivača Case IH - LRZ 100, LRZ 120, LRZ 130 i LRZ 150. Osim toga, kako biste bili sigurni da ćete dobiti najproduktivniji utovarivač radite iz svog Maxxuma, postoji širok raspon žlica i alata.

Ali paket je više od pukog punjača. Svi traktori Maxxum opremljeni su značajkama koje pružaju vrhunsku upravljivost i vidljivost. Na primjer, nova prilagodljiva kontrola upravljanja olakšava rad i manevriranje. Omjer upravljanja može se odabrati putem AFS Pro 700 zaslona osjetljivog na dodir ili putem unaprijed postavljenih opcija ili prilagođenih postavki. Tu je i nova upravljačka palica za utovarivač koja uključuje gumb za upravljanje mjenjačem, a funkcija ActiveClutch II omogućuje zaustavljanje, mijenjanje brzine ili mijenjanje brzine bez upotrebe spojke. A pravi power

shuttle znači da nema gubitka pogona ili vuče pri promjeni smjera na padinama s vašim Maxxum Multicontroller. LRZ utovarivači dizajnirani su za jednostavno uključivanje/isključivanje. Nije potrebna pomoć; dovezite se, spojite, podignite, zaključajte, preklapite parkirno postolje i idete. U Case IH-u vidimo utovarivač LRZ kao dio traktora. Ožičenje, crijeva, nosači i upravljački sustavi u potpunosti su integrirani u vozilo u fazi projektiranja, a ne samo naknadno kako to nude drugi proizvođači. Visoki krovni prozor za preglednost idealan je za rad utovarivača. Prednja osovina klase 3.5 (svi Maxxum) i klase 4 (CVXDrive) dostupna je za rad s teškim utovarivačima. Sustav za montažu Quick-Lock čini pričvršćivanje brzim i jednostavnim. Dizajn s oprugom drži klinove s utovarivačem - nema labavih klinova ili dijelova koji bi nestali kada pričvršćujete utovarivač.

MAXXUM. PERFORMANSE.

PREDNOSTI

- Izraden da precizno odgovara svakom Maxxum traktor
- Lako se vidi u radu jednodijelni zaslon i krov visoke vidljivosti
- Quick-Lock sustav montaže čini pričvršćivanje brzim i jednostavnim
- Uvozite se, povežite, podignite, zaključajte, preklapite parking i krenite
- Adaptive Steering Control smanjuje broj potrebnih okretaja upravljača
- ActiveClutch II i Memory shuttle za učinkovitiji rad utovarivaca s vašim Maxxum Multicontroller



MAXXUM SNAGA, MAXXUM PERFORMANSE

Maksimalna učinkovitost bez obzira na zadatak.

S linijom Case IH Maxxum nema sumnje o kompatibilnosti. Naši mjenjači i FPT motori dizajnirani su kao partneri od početka kada su ovi traktori još bili na ploči za crtanje. Koristeći našu APM - Automatic Productivity Management - tehnologiju za koordinaciju broja okretaja motora i omjera prijenosa CVXDrive, oni rade u harmoniji

kako bi pružili najbolju dostupnost snage, učinkovitost goriva, radnu brzinu i izlaz, a sve u skladu s najnovijim propisima o emisijama.

MAXXUM. MAXIMUM UČINKOVITOST.



SNAGA, PRECIZNOST, PERFORMANSE

Dizajniran da bude učinkovit u najtežim uvjetima.



PREDNOSTI

- FPT tehnologija motora iz 116 do 145 KS (označeno) u skladu sa Stage V
- HI-eSCR2 tretman ispušnih plinova
- Do 34 KS (cv) dodatno
- Opcije s četiri ili šest cilindara sa 145 KS
- Odobreno za korištenje HVO-Hydro-Treated Biljno ulje (sintetičko gorivo)
- Automatsko upravljanje produktivnošću (APM) i ECO pogon pomažu smanjiti potrošnju goriva na modelima Maxxum CVXDrive
- Kapacitet spremnika goriva do 250 litara
- Vodeći servisni interval od 750 sati u industriji



Sposoban smanjiti bilo koji zadatak na veličinu, u srcu svakog traktora Maxxum leži jedan od najmodernijih, najštedljivijih i najproduktivnijih motora u industriji. Uz Case IH, nema govora o traženju vanjskih izvora energije – naši motori dolaze iz naše sestrinske tvrtke FPT Industrial, proizvođača nekih od najcjenjenijih pogonskih postrojenja u poslu. Od četverocilindričnog Maxxuma 115 od 116 KS do šestocilindričnog Maxxuma 150 od 145 KS (nazivne snage), svi imaju FPT motore, s četverocilindričnim jedinicama od 4,5 litara u svim modelima, osim vodećeg šestocilindričnog Maxxuma 150 od 6,7 litara. potpuno usklađen sa Stage V, zahvaljujući naknadnoj obradi ispušnih plinova HI-eSCR2, koja nema utjecaja na performanse motora i nema filtera za čestice za servis ili zamjenu. Power Management nudi do 175 KS na Maxxum 150 za PTO i cestovne prijevoze. Svi modeli Maxxum CVXDrive imaju koristi od automatskog upravljanja produktivnošću (APM), sustava koji pomaže u smanjenju potrošnje goriva podešavanjem brzine motora i CVXDrive prijenosa kako bi se brzina priključnog vratila održavala konstantnom, dok Eco Drive omogućuje podešavanje minimalnih i maksimalnih brzina motora kako bi odgovarale performansama motora. zadatku, čime se minimalizira potrošnja goriva. Nadalje, najnoviji Maxxums ima prošireni kapacitet goriva i uree do 250 litara odnosno 39,5 litara, čime se punjenje na minimum.

MAXXUM. NAPREDAK U SVAKOM POGLEDU.

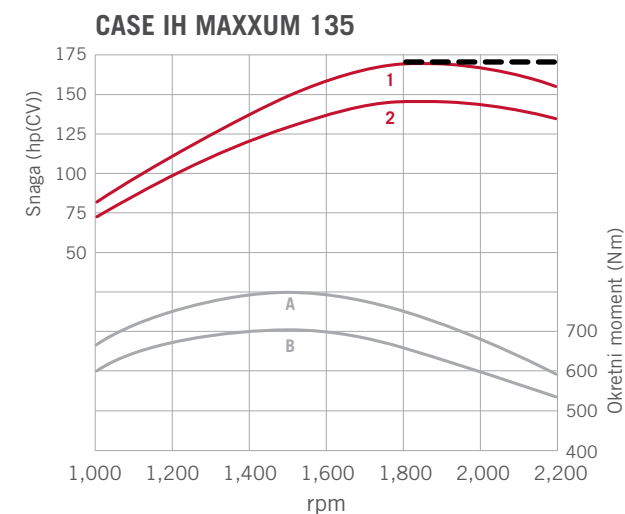

Krivulje 1 i A s upravljanjem energijom / krivulje 2 i B bez upravljanja napajanjem

--- Transportna krivulja za modele CVXDrive i Multicontroller.
Krivulja upravljanja energijom za transportne aplikacije, dostupno za modele CVXDrive i Multicontroller.

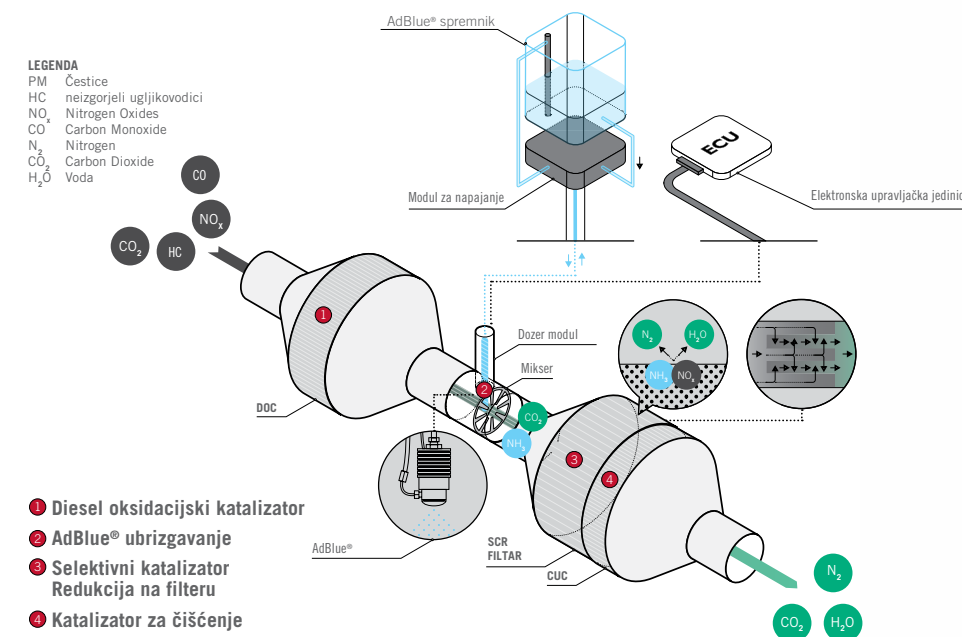

1

1 ActiveDrive 4 kontrole prijenosa u Maxxum modelima i

2 napredna kontrola naslona za ruke u Maxxum Multicontroller™ traktori opremljen mjenjacom ActiveDrive 8.



JEDNOSTAVNIJE ILI PAMETNIJE

Odaberite kako želite raditi.

ACTIVEDRIVE 8 PREDNOSTI

- Osmostupanjski powershift u tri raspona, 24x24 brzine
- 40 km/h, 40 km/h ECO pri smanjenoj brzini motora ili 50 km/h
- Mogućnost odabira automatizacije prijenosa
- Dostupne su brzine puzanja do 190m/h

16F/16R četverostupanjski powershift koji je standardni mjenjač u traktorima Maxxum sada ima novo ime - ActiveDrive 4. Ali ima i potpuno novog partnera. ActiveDrive 8 je novi mjenjač s tri raspona, osam stupnjeva prijenosa s powershiftom iz Case IH-a, koji pruža ukupno 24 brzine i naprijed i unatrag. Dostupan na modelima Maxxum Multicontroller – koji se sada također mogu specificirati s mehaničkim ili elektroničkim daljinskim ventilima – prijenos uključuje niz značajki osmišljenih kako bi traktor bio učinkovitiji, a vozač opušteniji.

Pokriva brzine do 10,7 km/h, raspon jedan je posebno dizajniran za rad s većim gazom. Raspon dva, glavni radni raspon, pokriva gotovo 90% svih zahtjeva na polju, travnjacima i utovarivačima, omogućujući vam rad pod punim opterećenjem, bez ikakvih poremećaja zakretnog momenta, od 4,3-18,1 km/h. Za vožnju cestom, mjenjač je dizajniran za pokretanje u rasponu tri, a funkcija preskakanja prijenosa omogućuje vam brzo napredovanje kroz brzine powershifta. Značajka automatskog mjenjača znači da možete postaviti traktor da automatski napreduje kroz bilo koji set od osam brzina na terenu i kroz svih 16 stupnjeva prijenosa u dva gornja raspona na cesti. Funkcija kick-down pedale može se koristiti za nadjačavanje automatizacije mjenjača i izazivanje niže brzine.

Spojkanje je potrebno samo za promjene dometa, što ovaj prijenos čini idealnim za ključne zadatke koji zahtijevaju snagu gdje je zamah važan, kao što su kultivacije ili košnja s dvostrukim ili trostrukim kosilicama. Pravi power shuttle ne osigurava gubitak pogona ili vuče tijekom promjena smjera na padinama, dok značajka „ActiveClutch II” čini zaustavljanje na cestovnim čvorovima ili pri slaganju bala s utovarivačem mnogo sigurnijim i lakšim. I pomicanje i odziv shuttlea mogu se modulirati prema zadatku.

MAXXUM. MAXIMUM PRODUKTIVNOST.

	Standard znacajke	Dodatne automatske znacajke
Smart Range Shift	●	●
Memory Shuttle	●	●
Smooth Shift	●	●
Pedal Kick Down		●
Auto-Functions		●
ActiveClutch II		●

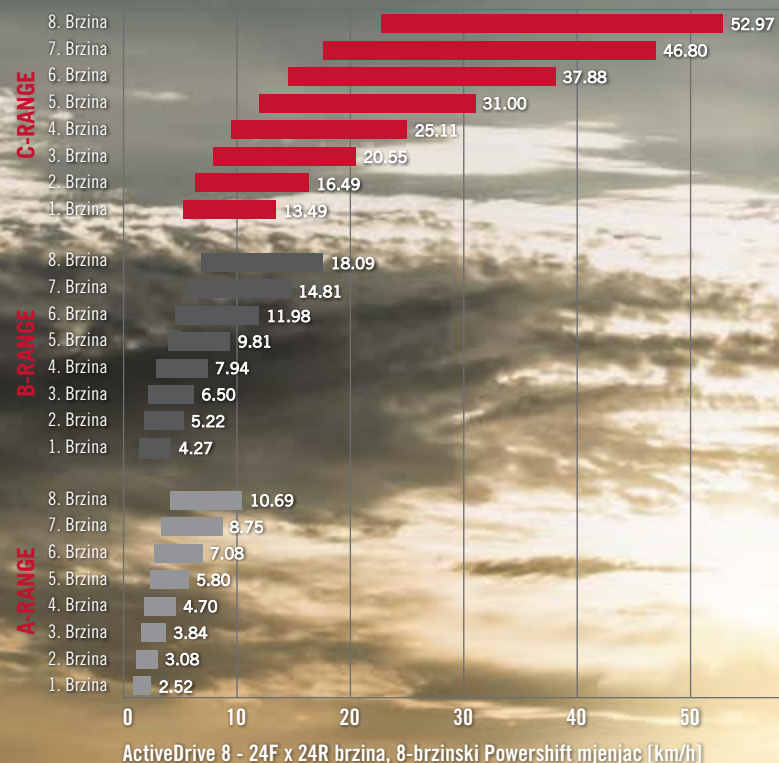



CVXDRIVE KRATICA ZA UČINKOVITOST

Definicija kontinuirano promjenjive izvedbe.

1 Tehnologija dvostruke spojke DKTMM (Doppel-Kupplungs-Technologie) .

2 CVXDrive mjenjač – beskonacni pogon između 0-50 km/h.

Case IH je bio među prvim proizvođačima koji su sredinom 1990-ih usvojili kontinuirano promjenjive prijenose za traktore, a s više od dva desetljeća iskustva naši inženjeri znaju više od većine o primjeni ove tehnologije za dobiti poljoprivrednika. Baš kao i njihovi veći rođaci iz serije Case IH, traktori Maxxum dostupni su s tehnologijom kontinuiranog promjenjivog pogona CVXDrive, koja nudi besprijekornu vožnju s mjesta do 50 km/h, što se može postići pri štedljivim 1.700 o/min. Mjenjači CVXDrive koriste DKT (Doppel-Kupplungs-Technologie) sustav dvostruke spojke za optimalne performanse. Međutim, tehnologija CVXDrive je više od učinkovitosti; radi se o jednostavnosti korištenja, zbog čega smo osigurali da su traktori Maxxum CVXDrive nevjerojatno jednostavni za rukovanje, prikladni za sve vrste operatera i rada. Puzajuće brzine su integralne, dok mjenjač CVXDrive također nudi mogućnost aktivnog zaustavljanja, dopuštajući potpuno zaustavljanje i pokretanje pomoću samo ručice gasa, čak i na uzbrdicama, bez potrebe za korištenjem spojke ili kočnica.

MAXXUM. MAXIMUM JEDNOSTAVNOST KORIŠTENJA.

PREDNOSTI

- Kontinuirano promjenjivi prijenos s 0-50km/h ECO sposobnoš u i potpuno automatskom promjenom raspona pod punim optere enjem propuha
- Ultra učinkovita DKTMM tehnologija dvostruke spojke
- Automatsko upravljanje produktivnošću (APM) za optimalnu učinkovitost
- Automatska parkirna kočnica
- Active Stop: drži traktor u stanju mirovanja sa/bez tereta, bez pritiskanja kočnica
- Odzivni način vožnje nožnom papucicom s funkcijom kick-down za brzu reakciju



PTO PAKETI ZA SNAGU I EKONOMIČNOST

Pazite da sve teče glatko.

Bez obzira na to je li košnja, ortanje ili baliranje, širenje, prskanje ili bušenje, različiti priključni strojevi s priključnim vratima postavljaju različite zahtjeve na priključno vratilo traktora. Zbog toga Maxxum traktori mogu biti opremljeni s tri brzine priključnog vratila straga – 540, 540E, 1.000 ili 540E, 1.000, 1.000 E o/min. Standardne brzine osiguravaju snagu za teške zadatke kao što je rad drljače, dok 'E' ekonomske brzine omogućuju postizanje pune brzine osovine pri nižim okretajima motora, smanjujući potrošnju goriva na lakšim poslovima. 540E ekonomični PTO, na primjer, radi pri brzini motora od samo 1546 o/min. Za specijalnu vučenu opremu postoji i priključno vratilo za brzinu na terenu. Stražnji PTO pokreće se izravno iz zamašnjaka motora, za vrhunsku učinkovitost prijenosa snage. Uključivanje mekog pokretanja postupno povećava okretni moment na pogonskom redu kao čim senzori otkriju

visok otpor pokretanja, osiguravajući neometano pokretanje kako bi zaštitili i traktor i stroj.

Opcija prednjeg priključnog vratila od 1000 okretaja u minuti omogućuje vam udvostručenje produktivnosti u kombinaciji s opcijskom prednjom kukom za uparivanje prednje kosilice sa stražnjom jedinicom, na primjer. Hidraulička kočnica osigurava zaustavljanje rada stroja odmah nakon isključivanja priključnog vratila. Na traktorima Maxxum Multicontroller i Maxxum CVXDrive, sustav upravljanja PTO uključuje i isključuje PTO na montiranim priključnim strojevima na uvratini prema njegovom stražnjem položaju kuke, potpuno automatizirajući proces isključivanja/zahvata.

MAXXUM. MAKSIMALNA EKONOMIJA

PREDNOSTI

- Tri brzine priključnog vratila straga – 540, 540E, 1.000 ili 540E, 1.000, 1.000 E o/min
- Ekonomske brzine 'E' omogućuju punu brzinu osovine koji se postiže pri nižim okretajima motora
- 540E ekonomični PTO, na primjer, radi pri brzini motora od samo 1.546 o/min
- PTO za specijalnu vučnu opremu
- Hidraulična sigurnosna kočnica PTO
- Prednji PTO 1.000 o/min





POTPUNO KOMPATIBILAN

Napravljen za rukovanje svakim alatom.

1 Savršen spoj: prednji spoj i prednji dio PTO.

2 Kontrole blatobrana za jednostavno povezivanje priključka.

3 Maxxum modeli opremljeni s do 4 mehanička stražnja daljinska ventila.

Bez obzira na to jesu li zamoljeni za rukovanje teškim kompletom za kultivaciju ili za pogon strojeva gladnih ulja, priključci za priključke na traktorima Maxxum čine ih više nego sposobnima za podršku strojevima svakog opisa.

Pumpa fiksne zapremine isporučuje do 86 l/min protoka ulja, dok je klipna pumpa visokog kapaciteta, s kompenzacijom protoka tlaka, promjenjive zapremine opcionalna na modelima Maxxum i Maxxum Multicontroller i standardna za traktore Maxxum CVXDrive. Ovisno o modelu, isporučuje od 121 do 150 l/min ulja kroz snagu izvan priključka ili do 100 l/min na bilo koji pojedinačni daljinski ventil. Prioritetni ventil preusmjerava protok u upravljački krug prema potrebi, za brzu reakciju, istovremeno osiguravajući maksimalan mogući protok u vanjske krugove. S kapacitetom dizanja do 7.115 kg (na traktorima s 86l/min hidraulička pumpa) ili 7864 kg (na traktorima s

pumpom od 121/150 l/min), Maxxum modeli su više nego sposobni nositi se s onim što im je spojeno, dok je prednja poluga od 3100 kg opcijnska. Elektronička kontrola kuke standardna je na svim Maxxumima, s potpunom elektroničkom kontrolom propuha i kontrolom vožnje kuke. Maxxum modeli imaju do četiri stražnja i dva srednje postavljena mehanička daljinska ventila, dok Maxxum Multicontroller i Maxxum CVXDrive traktori nude do četiri stražnja i tri središnja elektronička daljinska ventila. Opcionalno su dostupna tri ili četiri stražnja mehanička daljinska ventila za Maxxum Multicontroller i Maxxum CVXDrive. Kodiranje u boji olakšava rad daljinskog ventila, kao i novi stražnji daljinski dizajn postavljen s obje strane gornje karike.

MAXXUM. MAKSIMALNI KAPACITET.

PREDNOSTI

- Stražnji kapacitet dizanja do 7.864 kg
- Opciono prednje polužje od 3.100 kg
- 86/121/150 l/min hidraulična pumpa
- Elektronička kontrola kuke s potpunom elektroničkom kontrolom propuha i kontrolom vožnje kuke
- Dostupna su do četiri stražnja i tri udaljena ventila u sredini
- Novi dizajn stražnjeg daljinskog upravljača i kodiranje boja olakšavaju spajanje



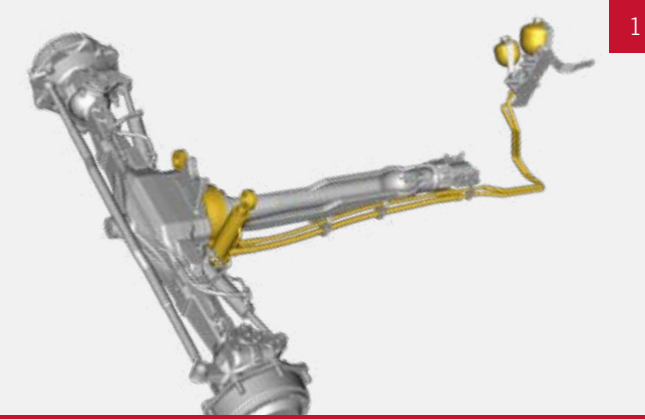

1

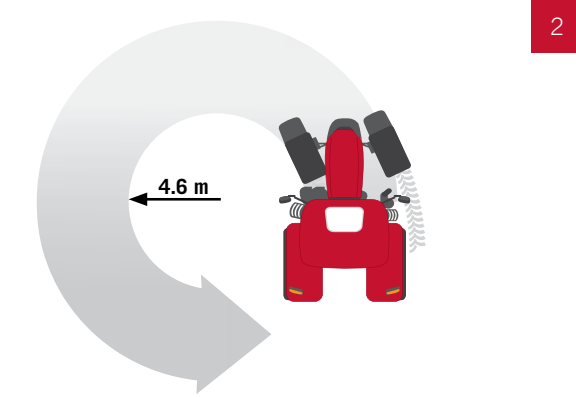

2

1 Ovjes prednje osovine za veću udobnost i bolju vucu.

2 Radijus okretanja od samo 4,6 m svi Maxxum modeli.

MAKSIMALNA TRAKCIJA, VRHUNSKA SIGURNOST

Moć povlačenja, snaga zaustavljanja.

Uz izvrsne omjere snage i težine, Maxxum traktori nude vrhunska kombinaciju mišića i lakoće. Lako kontrolirane konjske snage ono je što Maxxum traktori oduvijek imaju, a dok vam modeli najnovije generacije nude više snage, jednostavnost rukovanja je nepromijenjena. Sustav upravljanja vučom osigurava da će upravljanje, kočenje i sigurnost, bez obzira na to da li ste na svojim poljima ili između njih, biti precizni bez obzira na uvjete.

Ovisno o specifikaciji, modeli Maxxum opremljeni su samoblokirajućim diferencijalom ili elektrohidrauličkim diferencijalom s opcijom 4WD i upravljanjem blokadom diferencijala. Maxxum Multicontroller i Maxxum CVXDrive modeli imaju koristi od automatskog isključivanja/zaključavanja blokade diferencijala i 4WD. Standardni sustav kontrole vožnje smanjuje pomake nagiba i poboljšava transportnu stabilnost montiranog priključka.

Ovjesna prednja osovina pruža udobniju vožnju, povećava vuču i povećava učinkovitost goriva. Na modelima Maxxum dodatak drugog akumulatora pruža veću udobnost i na terenu i na cesti, plus poboljšanu vuču na zemlji. Disk kočnice uronjene u ulje za teške uvjete rada, bez održavanja, standardne su, dok su modeli od 50 km/h opremljeni kočnicama prednje osovine za dodatnu snagu kočenja. Zračni kočioni sustavi prikolice su opcijski. Osim povećanja sigurnosti, Case IH Advanced Trailer Brake System dostupan je na modelima CVXDrive. Također će operaterima pružiti mnogo veći mir pri radu s teškom vučnom opremom u teškim uvjetima. Kompaktan dizajn daje Maxxum traktorima krug okretanja od samo 4,6 m. Dinamički zakretanje blatobrana za 30° omogućuje potpunu upotrebu širokog kuta upravljanja.

MAXXUM. MAKSIMALNA UDOBNOŠĆ VOŽNJE.

PREDNOSTI

- Visok omjer snage i težine
- Poboljšana ovjes prednje osovine
- Kocenje prednje osovine na modelima od 50 km/h
- Napredni kočioni sustav prikolice poboljšava stabilnost i sigurnost traktora na modelima CVXDrive
- Uski krug okretanja
- 4wd/diff lock/upravljanje trakcijom
- Kompaktan dizajn



OSTANITE NA PRAVOM PUTU

Case IH napredni poljoprivredni sustavi (AFSTM) za vrhunsku učinkovitost.

Ono što doprinosi sjajnom osjećaju posjedovanja i vožnje najnovijeg traktora Case IH-a je saznanje da su Maxxum Multicontroller i Maxxum CVXDrive inteligentna investicija. To je naglašeno značajkama koje dodaju vrijednost kao što su najnoviji napredni poljoprivredni sustav (AFSTM), potpuna ISOBUS kompatibilnost i HMC II sustav upravljanja uvratinom.

Dizajnirali smo naš AFSTM koncept kako bismo optimizirali vaše operativne troškove i učinili vožnju dugim danima na terenu ugodnim iskustvom bez stresa.

ISOBUS kompatibilnost se podrazumijeva na ovoj klasi traktora, a kontrole na Maxxums AFS PRO 700 zaslonu osjetljivom na dodir najbolje su koje ćete doživjeti. Slično, omogućili smo sustavu upravljanja uvratinom (HMC II) da automatizira sve više i više operacija traktora.

MAXXUM. MAKSIMALNA PROFITABILNOST.



AFSSUPPORTCENTER

0 800 0281 910
afssupporteur@caseih.com



PRECIZNOST = PROFIT

Case IH napredni poljoprivredni sustavi (AFS):
dobiti više od svakog unosa.

1 xFill premošćuje RTK+ signalne praznine od do 20 minuta

2 AFS AccuGuide: GPS i GLONASS utemeljeno vodstvo

3 Pratite i upravljajte svojim strojevima s AFS Connect™ Telematika

Case IH Advanced Farming Systems (AFSTM) na čelu su precizne poljoprivrede više od desetljeća. Alati Case IH AFS uključuju sve što vam je potrebno za postizanje ponovljive točnosti, smanjenje preklapanja, smanjenje ulaznih troškova i povećanje profitabilnosti.

Traktori Maxxum Multicontroller i Maxxum CVXDrive dostupni su „AFSTM Accuguideready“ i opremljeni su AFS Pro 700™ monitorom osjetljivim na dodir. To znači da vaš prodavač može unaprijed instalirati potpuno automatski, integrirani GPS/GLONASS sustav navođenja kako bi vam pružio vodeću preciznost na terenu. Dodajte lokalnu RTK+ signalnu stanicu i ona vas izravno usmjerava na točnost prijelaza od 1,5 cm. Ne brinite o liniji-prijem signala vida; naš softver sadrži

aplikaciju xFill koja premošćuje RTK+ sustav do 20 minuta tako da AFS sustav zadržava osjećaj smjera čak i u sjeni zgrada itd.

Opcijski Case IH AFS Connect™ telematski sustav omogućuje vlasnicima i upraviteljima farmi da prate i upravljaju svojim strojevima iz ureda na farmi. Oni mogu pratiti strojeve u stvarnom vremenu na farmerskom računalu kako bi promatrali kako strojevi rade pomoću GPS signala. Analiza podataka koje pruža pomaže poboljšati logistiku, minimizirati potrošnju goriva i maksimizirati performanse.

MAXXUM. MAKSIMALNA PRECIZNOST.

PREDNOSTI

- Dostupan raspon točnosti signala
- Prijemnici koriste i GPS i GLONASS signale
- RTX signalno rješenje niske cijene
- Opcijski RTK+ signal visoke preciznosti s razinama točnosti do 1,5 cm
- Integrirano AccuGuide automatsko navođenje za Maxxum Multicontroller i Maxxum CVXDrive
- xFill premošćuje RTK+ signalne praznine do 20 minuta
- AFS Connect telematika omogućuje praćenje stroja i podatke o performansama



- 1 Pojedinačno konfigurirajte polugu na daljinski ventil.
- 2 Pracenje ucinka.
- 3 Pratite svoju opremu sa video kamere.

SVE NA VAŠU ZAPOVIJED

Opsežna pokrivenost, a opet jednostavna za razumijevanje.

Odredite verziju Maxxuma s višestrukim kontrolerom ili CVXDrive i možete iskoristiti sve mogućnosti Case IH AFS Pro 700™ zaslona osjetljivog na dodir, pružajući potpuno upravljanje produktivnošću tijekom leta. Integriran u naslon za ruku vozačevog sjedala, ovaj zaslon osjetljiv na dodir daje vozaču potpunu kontrolu nad svim automatiziranim sekvencama funkcija traktora, istovremeno pružajući povratne informacije o tekućim troškovima i prinosu u pokretu. Lako je postaviti traktor pomoću intuitivnog softvera AFS Pro 700™ za izravnu komunikaciju s relevantnim sustavom automatskog navođenja AFS i sinkronizaciju sustava s drugim strojevima kompatibilnim s ISOBUS-om.

Također možete programirati i podešavati hidraulične protoke i mjerачe vremena, pamtili standardizirane

sekvence uvratina i spojiti videokamere za stražnji pogled. Nakon što je sve postavljeno, dvije ključne značajke koje će vozači koristiti na terenu su AFS alati za navođenje i zasloni priključka, koji se automatski prikazuju na monitoru čim se spoje prednji i stražnji ISOBUS kompatibilni strojevi. Sada imate potpunu kontrolu nad strojevima, uključujući značajke upravljanja uvratinom temeljene na vremenu i udaljenosti, koristeći zaslon osjetljiv na dodir. Monitor također pruža povratne informacije o potrošnji goriva, produktivnosti i s AccuTurn Pro čak i GPS položaju, koji možete automatski prenijeti na svoje računalo na farmi ili spremiti na vanjski USB pogon. Maxxum Multicontroller i Maxxum CVXDrive vaš su profesionalac za produktivnost.

MAXXUM. MAKSIMALNA KONTROLA.

PREDNOSTI

- Intuitivni AFS Pro 700™ zaslon osjetljiv na dodir.
- Poboljšana produktivnost sa najnovije informacije.
- Individualno konfigurirajte daljinske ventile polugu multikontrolera.
- Pazite na područja koja ne možete vidjeti s vozačevog sjedala s opcijom video kamere.
- Podijeljeni zaslon kompatibilan za one koji žele instalirati drugi AFS Pro 700™ monitor na traku balirke.
- Primajte trenutne poruke od AFS Connect-a™.



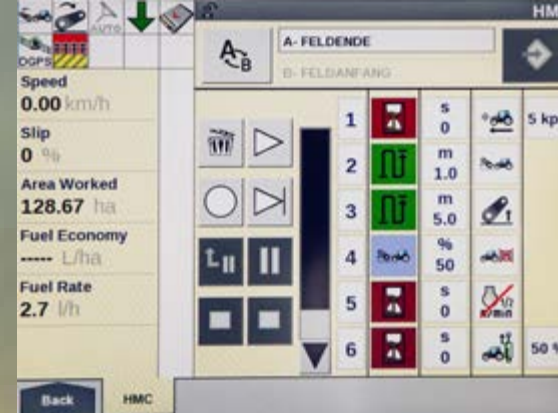

KONTROLER BARILE
Brzina posmaka balirke za okrugle bale
Algoritam upravljanja (softver)

ISOBUS CLASS III

UPRAVLJAČ TRAKTORA
promjena brzine traktora na temelju odgovarajući unos iz balirke

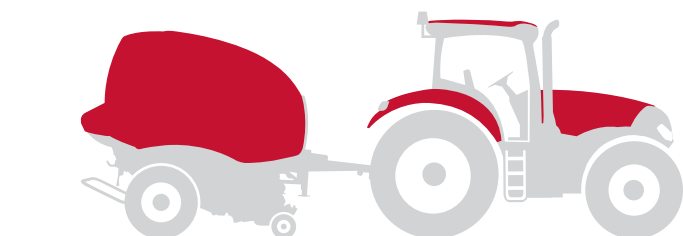

MANJE SE PONAVALJA, PRODUKTIVNIJE

Headland Management Control II i AccuTurn Pro plus integrirana ISOBUS kompatibilnost.

Maxxum Multicontroller i Maxxum CVXDrive modeli imaju Headland Management Control II, koji je dizajniran da pomogne vozaču pri skretanju na uvratini. Svaki korak se može programirati prema vremenu ili prijedenoj udaljenosti. Osim toga, mogu se postaviti određeni okidači za razne druge automatizirane funkcije, kao što je smanjenje broja okretaja motora nakon podizanja stroja. Slijed uvratine može se snimiti tijekom vožnje ili programirati u stanju mirovanja. Reprodukcijska sekvenca na uvratini može se pokrenuti automatski ili ručno, a može joj se pristupiti putem višenamjenskog upravljača, AFS Pro 700™ monitora ili ICP-a (Integrated Control Panel) na naslonu za ruke. Za razliku od ISOBUS I i II, gdje je AFS Pro 700™ monitor pokazuje postavke stroja i upravlja strojevima s

ISOBUS II, s ISOBUS III moguće je da stroj kontrolira ActiveDrive 8 i CVXDrive prijenose, te automatski podešava brzinu naprijed, položaj kuke i brzinu priključnog vratila, kao i upravljanje daljinskim ventilima ovisno na stroju. Rezultat je optimalna učinkovitost stroja i traktora.

A sada, s novom AFS AccuTurn Pro tehnologijom, upravljanje uvratinom i procesi upravljanja kombinirani su, automatizirajući cijeli rad na uvratini, izračunavajući optimalnu putanju i brzinu okretanja i kontrolirajući stroj, za još veću učinkovitost i udobnost.

MAXXUM. MAKSIMALNA AUTOMATIZACIJA.

PREDNOSTI

- Kontrola upravljanja uvratinom II automatizira tijekom rada za manji umor vozača i veću produktivnost.
- ISOBUS II - Gledajte i kontrolirajte postavke uređaja s AFS Pro 700™ monitorom.
- ISOBUS III za najbolju učinkovitost; priključene komande uređaja, za na primjer, brzina traktora, podizanje/spuštanje kuke i brzina priključnog vratila.
- AccuTurn Pro kombinira funkcije automatskog upravljanja i okretanja na uvratini za potpunu automatizaciju.



SMANJITE POTROŠNJU
RESURSI PREMJEĆANJEM OD FOSILA
GORIVA ZA A OBNOVLJIV
ENERGETSKI SUSTAV



POVEĆATI POLJOPRIVREDNU
PRODUKTIVNOST ZA POBOLJŠANJE HRANE



SMANJENJE UTJECAJA NA OKOLIŠ I
OPTIMIZACIJA POTROŠNJE ENERGIJE
U SVIM PROCESIMA TVRTKE



POVEĆATI MOGUĆNOSTI ZA
RAZMJENA IDEJA I DOBRE PRAKSE
SA SVIM SUDIONICIMA

ODRŽIVOST

To je dio svega što radimo

Case IH dio je CNH Industriala, jedne od najvećih svjetskih tvrtki za kapitalna dobra. Čvrsto se usredotočuje na svoje ekološke odgovornosti i devet puta je bio lider u Dowu Jonesov indeks održivosti. Unutar CNH Industrial grupe:

- 91% otpada se oporavlja
- 27.5% korištene vode se reciklira i
- 56% korištena električna energija je iz obnovljivih izvora.

Biti globalni lider u kapitalnim dobrima nosi veliku odgovornost, što znači da moramo biti odgovorni za svaku globalnu aktivnost koju obavljamo. Naša odgovornost ne prestaje pred vratima tvornice, a uložili smo velike napore da budemo proaktivni kada su u pitanju šira globalna pitanja vezana uz održivost. Tijekom godina, naš rad u istraživanju i razvoju bio je usmjeren na osiguravanje da naši proizvodi i dalje postižu sve više stand-

arde u pogledu sigurnosti i ekološke kompatibilnosti. Umjesto ograničavanja kupaca na izbor između niskih operativnih troškova i ekološke učinkovitosti, naša je strategija ponuditi proizvode koji isporučuju oboje.

Pružajući inovativne proizvode i rješenja koja se pridržavaju ekološki odgovorne radne prakse, Case IH čini svoj dio u rješavanju globalnih problema kao što su klimatske promjene. Današnje se tvrtke suočavaju sa složenim i međusobno povezanim izazovima koji zahtijevaju pristup održivosti koji se stalno razvija, scenarij za koji Case IH vjeruje da je važan pokretač u stvaranju dugoročne vrijednosti za sve svoje dionike, što je temeljni cilj brenda. U Case IH-u naši su inženjeri usredotočeni na proizvodnju strojeva koji ne rade samo na zemlji, već i s njom.

CASE IH. UVIJEK USMJERENI NA BUDUĆNOST.

POKRETAČI RASTA ODRŽIVOSTI SU:

- Potreba za prehranom sve veće populacije
- Važnost zaštite tla za buduće generacije
- Uzgoj održivih poljoprivrednih rješenja
- Povećanje javne svijesti
- Poticanje angažmana ljudi



NASTAVITE S RADOM

Servisiranje je jednostavno.

Znamo da je u ovom poslu vrijeme kritično i što manje vremena trebate potrošiti na servisiranje, to bolje. Svakodnevne provjere i rutinsko održavanje serije Case IH Maxxum jednostavni su i praktični. Jednostavno izvršite svoje standardne provjere i vaš Maxxum je spreman za akciju. Dizajneri smo Maxxum traktore za produžene servisne intervale od 750 sati kako bismo smanjili troškove održavanja i zadržali vašu poljoprivredu.

MAXXUM SERIJA. JEDNOSTAVNO SERVISIRANJE.

PREDNOSTI

- Intervali održavanja motora od 750 sati bez premca i 1500 sati za prijenos i hidrauliku.
- Nije potreban servis filtera cestica zbog visoke učinkovitosti eSCR tretman ispušnih plinova.
- Jednostavan pristup za brze dnevne provjere.
- Kapacitet spremnika goriva do 250 litara i 39,5 litara AdBluea spremnik za dug radni dan.





SERVISNI TIM

Budite poljoprivrednik. Za ostalo se brinemo mi

Case IH **SERVICETEAM**, snažna mreža distributera podržana od strane lokalnih tržišnih timova Case IH, vodeći alati za podršku za Case IH, moderne metode obuke, podrška za rezervne dijelove najbolje u klasi i logistička izvedba: oni kupcima Case IH-a pružaju izvrsnu sveobuhvatnu postprodaju usluga, čuvajući vas na poljoprivredi!

GENUINEPARTS

ODRŽAVAMO VAŠU OPREMU U RADU.

Vaš lokalni prodavač Case IH-a i naši posvećeni tehničari u pozivnom centru koji rade 24 sata dnevno i sedam dana u tjednu i njihovi logistički kolege dio su mreže Case IH ServiceTeam-a. Visoko su obučeni da vam daju stručne savjete i riješe probleme, osiguravajući da se ispravni, originalni dijelovi Case IH-a lociraju i odmah otpreme, stižu do vas sljedeći dan ili prije kako bi vaš stroj bio u vrhunskom stanju.

MAXSERVICE

OKO SATA. PO ZEMLJI.

Kada radite 24 sata dnevno, MaxService osigurava da nikada nećete biti sami. To je namjenska linija za pomoć koja vas povezuje s Case IH ServiceTeamom 24/7. Nazovite tehničare vašeg lokalnog distributera spremni su pomoći s tehničkim savjetima, softverskim rješenjima i naručivanjem originalnih dijelova. Na vrhuncu sezone možemo vas zadržati na poljoprivredi uz pomoć pri kvaru.

SAFEGUARD

SAFEGUARD JAMSTVO.

Posebno prilagođen vama i vašim strojevima, može uključivati ugovore o održavanju, servisiranje, telematiku, osiguranje i financijske pakete Case IH. Ono što je najvažnije, pruža bezbrižnost, mehaničku pokrivenost i čini trošak vlasništva jasnim i jednostavnim za upravljanje.



OPTIMALNO RJEŠENJE FINANCIRANJA ZA SVAKU INVESTICIJU.

CNH Industrial Capital je financijska tvrtka za Case IH. Naši djelatnici su financijski stručnjaci i imaju dugogodišnje iskustvo u poljoprivredi. Ne poznajemo samo Case IH proizvode i tržište, već razumijemo i individualne zahtjeve vašeg poslovanja. Stoga smo vam uvijek u mogućnosti ponuditi financijsko rješenje za vaše nove investicije koje je posebno prilagođeno vašim operativnim zahtjevima. Naš najvažniji cilj je poboljšati profitabilnost vaših ulaganja!



MADE IN AUSTRIA

Izgrađen sa strašću.

Svaki traktor Case IH Maxxum nosi zastavu austrijske inženjerske i proizvodne izvrsnosti. Dom europskog sjedišta Case IH, tvornica St Valentin oslanja se na strast i stručnost naših inženjera i proizvodnih radnika, kao i na najsuvremenije montažne linije za proizvodnju traktora od 86 do 300 KS s najvišom kvalitetom i preciznost.

Devedeset posto traktora proizvedenih ovdje izvozi se, noseći našu kulturu izvrsnosti diljem svijeta. Tvornica industrijskih traktora CNH u St. Valentinu, Austrija, ostvaruje impresivne rezultate u godišnjoj reviziji proizvodnje

svjetske klase (WCM), uspjeh koji se pripisuje proizvodnji svjetske klase i visokokvalificiranim zaposlenicima. WCM označava kompetenciju, kvalitetu i učinak entuzijastičnog osoblja.

Procesi su optimizirani, a testiranje, kao i kontrola kvalitete, slijede stroge propise koji daleko nadilaze priznate industrijske standarde. Naš je jasan fokus isporučiti strojeve koji su idealni za vodeće poljoprivredne tvrtke i izvođače.

KRATKI PREGLED

Maxxum CVXDrive, Maxxum Multicontroller i Maxxum.

	1	Maxxum CVXDrive	2	Maxxum Multicontroller	3	Maxxum
ActiveDrive 4 prijenos		-		-		●
ActiveDrive 8 prijenos		-		●		-
CVXDrive Continuously Variable prijenos		●		-		-
Mehanički daljinski ventili		○		○		●
Elektricni daljinski ventili		●		●		-
86 l/min OCLS pumpa		-		●		●
121 l/min CCLS pumpa		-		-		○
150 l/min CCLS pumpa		●		○		-
Kabina s niskim krovom / standardni krov		○/●		○/●		●/○
Deluxe sjedalo s zracnim ovjesom		●		●		●
Dvostruko pokretno sjedalo		○		○		○
Maximo Evolution alcantara kožno sjedalo		○		○		-
Multicontroller naslon za ruke		●		●		-
AFS AccuGuide / AFS AccuTurn Pro		○/○		○/○		-
Headland Management Control II (HMC II)		●		●		-
ISOBUS III		●		●		-
Napredna kocnica prikolice		●		-		-

● Standard Oprema ○ Dodatna oprema - Nije dostupno

MODELI	MAXXUM 125 CVXDRIVE	MAXXUM 135 CVXDRIVE	MAXXUM 145 CVXDRIVE	MAXXUM 150 CVXDRIVE
MOTOR	FPT			
Broj cilindara / Kapacitet (cm ³)	4 / 4,485			
Vrsta / razina emisije	Common Rail Diesel motor, turbopunjac i HI-eSCR2 ispušni su samo nakon tretmana / Stage V			
Maximum snaga ECE R120 ¹¹ Power Management ²¹ (kW/hp(CV))	114 / 155	124 / 169	129 / 175	129 / 175
Maximum snaga ECE R120 ¹¹ (kW/hp(CV))	99 / 135	107 / 145	114 / 155	116 / 158
... pri brzini motora (rpm)	1,800 - 1,900			
Rated power ECE R120 ¹¹ Power Management ²¹ in Field / Road mode (kW/hp(CV))	103 / 140 / 113 / 154	114 / 155 / 123 / 167	118 / 160 / 128 / 174	121 / 165 / 128 / 174
Rated power ECE R120 ¹¹ (kW/hp(CV))	92 / 125	99 / 135	107 / 145	107 / 145
... pri brzini motora (rpm)	2,200			
Maximum okretni moment Power Management ²¹ (Nm @ 1,500 rpm)	637	700	700	740
Maximum okretni moment (Nm @ 1,500 rpm)	560	605	650	650
Standard porasta zakretnog momenta / Upravljanje napajanjem ²¹ (%)	40 / 43	40 / 42	40 / 37	40 / 40
Spremnik goriva, dizel Standard (opcija) / urea (litre)	250 (210) / 39.5			
PRIJENOS				
CVXDrive - Kontinuirano promjenjivi prijenos 50km/h ECO ili 40km/h ECO	●			
Powershuttle	●			
Tip blokade diferencijala stražnje osovine	Mokra ploča s više diskova sa sustavom upravljanja			
Radna kocnica	Hidraulički upravljana višestruka mokra disk kocnica, samopodešavajući			
POWER TAKE OFF				
Tip	Može se mijenjati s progresivnim elektro-hidraulicnim uključivanjem. Auto-PTO opcija			
Standardne brzine (opcija)	540 / 540E / 1,000 (540E / 1,000 / 1,000E) both with optional ground drive			
... pri brzinama motora Standardno (opcija) (rpm)	1,969 / 1,546 / 1,893 (1,592 / 1,893 / 1,621)			
Tip osovine Standard (opcija)	1 3/8" 21 splines (1 3/8" 6 splines)			
PREDNJI PTO I PREDNJA KUKA				
Prednji PTO 1,000 brzina @ 1,895 rpm	○			
Prednja kuka max. kapacitet dizanja (kg)	3,100			
PREDNJA KUKA MAX. KAPACITET DIZANJA POGON NA SVA CETIRI KOTACA				
Tip	Elektrohidraulika s automatskim 4WD i automatskom blokadom diferencijala*			
Ovjes prednje osovine	○			
Min. radijus okretanja 3) postavka kolosijeka 1.830mm (m)	4.6			
HIDRAULIKA				
Tip sistema	Pumpa s promjenjivim pomakom, s kompenziranim protokom tlaka			
Maks. protok pumpe (l/min) / tlak u sustavu(bar)	150 / 210			
Vrsta kontrole	Elektroni ka kontrola kuke (EHC) s kontrolom vožnje na jastuku			
Maks. kapacitet dizanja (kg)	7,864			
OECD kapacitet dizanja kroz raspon @ 610 mm (kg)	5,284			
Maks. broj stražnjih daljinskih ventila Standardno (opcija)	Do 4 elektroni ka daljinska ventila, snaga izvan (do 4 mehani ka daljinska ventila, snaga izvan)			
Maks. broj srednjih ventila s elektronicom upravljačkom palicom	3 electr.			
Daljinsko upravljanje timerom ventila	0 - 30 sekunde na svim modelima			
Vrsta kategorije	Cat II / III			
Kontrola klizanja	○			
GUME ⁴⁾				
Prednje	480/65 R28			
Stražnje	600/65 R38			

MODELI	MAXXUM 125 MULTICONTROLLER	MAXXUM 135 MULTICONTROLLER	MAXXUM 145 MULTICONTROLLER	MAXXUM 150 MULTICONTROLLER
MOTOR	FPT			
Broj cilindara / Kapacitet (cm ³)	4 / 4,485			
Vrsta / razina emisije	Common Rail Diesel motor, turbopunjac i HI-eSCR2 ispušni su samo nakon tretmana / Stage V			
Maksimalna snaga ECE R120 ¹¹ Power Management ²¹ (kW/hp(CV))	114 / 155	124 / 169	129 / 175	129 / 175
Maksimalna snaga ECE R120 ¹¹ (kW/hp(CV))	99 / 135	107 / 145	114 / 155	116 / 158
... motor pri brzini (rpm)	1,800 - 1,900			
Nazivna snaga ECE R120 ¹¹ Power Management ²¹ in Field / Road mode (kW/hp(CV))	103 / 140 / 113 / 154	114 / 155 / 123 / 167	118 / 160 / 128 / 174	121 / 165 / 128 / 174
Nazivna snaga ECE R120 ¹¹ (kW/hp(CV))	92 / 125	99 / 135	107 / 145	107 / 145
... pri brzini motora (rpm)	2,200			
Maksimalni okretni moment Power Management ²¹ (Nm @ 1,500 rpm)	637	700	700	740
Maksimalni okretni moment (Nm @ 1,500 rpm)	560	605	650	650
Standardni porast okretnog momenta / Power Management ²¹ (%)	40 / 43	40 / 42	40 / 37	40 / 40
Spremnik goriva, dizel Standard (opcija) / urea (litre)	250 (210) / 39.5			
PRIJENOS				
ActiveDrive 8 - 24x24 8-speed Powershift (40 km/h / Economy 40 km/h / 50 km/h)	● / ○ / ○			
ActiveDrive 8 - 48x48 8-speed Powershift with creeper (40 km/h / Economy 40 km/h / 50 km/h)	○ / ○ / ○			
Powershuttle	●			
Tip blokade diferencijala stražnje osovine	Mokra ploča s više diskova sa sustavom upravljanja			
Radna kocnica	Hidraulički upravljana višestruka mokra disk kocnica, samopodešavajući			
POWER TAKE OFF				
Tip	Može se mijenjati s progresivnim elektro-hidraulicnim uključivanjem. Auto-PTO opcija			
Standardne brzine (opcija)	540 / 540E / 1,000 (540E / 1,000 / 1,000E) both with optional ground drive			
... pri brzinama motora Standardno (opcija) (rpm)	1,969 / 1,546 / 1,893 (1,592 / 1,893 / 1,621)			
Tip osovine Standard (opcija)	1 3/8" 21 splines (1 3/8" 6 splines)			
PREDNJI PTO I PREDNJA KUKA				
Prednja PTO 1,000 brzina @ 1,895 rpm	○			
Prednja kuka max. kapacitet dizanja s pumpom od 86 l/min / 150 l/min (kg)	2,800 / 3,100			
POGON NA CETIRI KOTACA I UPRAVLJANJE (DRIVELINE)				
Tip	Elektrohidraulika s automatskim 4WD i automatskom blokadom diferencijala*			
Ovjes prednje osovine	○			
Min. radijus okretanja ³⁾ postavljanje staze 1,830mm (m)	4.6			
HIDRAULIKA				
Vrsta sustava Standardno (opcionalno)	Pumpa fiksnog pomaka (Varijabilni pomak, pumpa s kompenziranim protokom tlaka)			
Maks. protok pumpe / tlak u sustavu Standardno (opcionalno) (l/min / bar)	86 / 190 (150 / 210)			
Vrsta kontrole	Elektronicka kontrola kuke (EHC) s kontrolom vožnje na jastuku			
Maks. kapacitet dizanja 86 l/min / 150 l/min pumpa (kg)	7,115 / 7,864			
OECD kapacitet dizanja kroz raspon @ 610 mm 86 l/min / 150 l/min pumpa (kg)	4,781 / 5,284			
Maks. broj stražnjih daljinskih ventila Standardno (opcija)	Do 4 elektronicka daljinska ventila, snaga izvan (do 4 mehanicka daljinska ventila, snaga izvan)			
Maks. broj srednje montažnih ventila s elektronicom upravljačkom palicom Standard-	3 electr. (2 mechan.)			
Daljinsko upravljanje timerom ventila	0 - 30 sekunde za sve modele			
Vrsta kategorije	Cat II / III			
Kontrola klizanja	●			
GUME ⁴⁾				
Prednje	480/65 R28			
Stražnje	600/65 R38			

MODELI	MAXXUM 115	MAXXUM 125	MAXXUM 135	MAXXUM 145	MAXXUM 150
MOTOR	FPT				
Broj cilindara / Kapacitet (cm ³)	4 / 4,485				
Vrsta / razina emisije	Common Rail Diesel motor, turbopunja i HI-eSCR2 ispušni su samo nakon tretmana / Stage V				
Maksimalna snaga ECE R120 ¹¹ Power Management ²¹ (kW/hp(CV))	107 / 145	114 / 155	124 / 169	129 / 175	129 / 175
Maksimalna snaga ECE R120 ¹¹ (kW/hp(CV))	92 / 125	99 / 135	107 / 145	114 / 155	116 / 158
... pri brzini motora (rpm)	1,800 - 1,900				
Rated power ECE R120 ¹¹ Power Management ²¹ (kW/hp(CV))	96 / 131	103 / 140	114 / 155	118 / 160	121 / 165
Rated power ECE R120 ¹¹ (kW/hp(CV))	85 / 116	92 / 125	99 / 135	107 / 145	107 / 145
... pri brzini motora (rpm)	2,200				
Maksimalni okretni moment Power Management ²¹ (Nm @ 1,500 rpm)	590	637	700	700	740
Maksimalni okretni moment (Nm @ 1,500 rpm)	528	560	605	650	650
Standardni porast okretnog momenta / Power Management ²¹ (%)	41 / 42	40 / 43	40 / 42	40 / 37	40 / 40
Spremnik goriva, dizel Standard (opcija) / urea (litre)	210 (250) / 39.5				
PRIJENOS					
ActiveDrive 4 - 16x16 4-speed Powershift (40 km/h)	● / ○				
ActiveDrive 4 - 32x32 4-speed Powershift with creeper (40 km/h)	○				
ActiveDrive 4 - 17x16 4-speed Powershift (Economy 40 km/h or 50 km/h)	○				
Powershuttle	●				
Tip blokade diferencijala stražnje osovine	Mokra ploča s više diskova sa sustavom upravljanja				
Radna kocnica	Hidraulički upravljana višestruka mokra disk kocnica, samopodešavajući				
POWER TAKE OFF					
Tip	Može se mijenjati s progresivnim elektro-hidraulicnim uključivanjem. Auto-PTO opcija				
Standardne brzine (opcija)	540 / 540E / 1,000 (540E / 1,000 / 1,000E), both with optional ground drive				
... pri brzinama motora Standardno (opcija) (rpm)	1,969 / 1,546 / 1,893 (1,592 / 1,893 / 1,621)				
Tip osovine Standard (opcija)	1 3/8" 21 splines (1 3/8" 6 splines)				
PREDNJI PTO I PREDNJA KUKA					
Prednji PTO 1,000 brzina @ 1,895 rpm	○				
Prednja kuka max. kapacitet dizanja s pumpom od 86 l/min / 121 l/min (kg)	2,800 / 3,100				
POGON NA CETIRI KOTACA I UPRAVLJANJE (DRIVELINE)					
Tip	Elektrohidraulika sa sustavom upravljanja, blokada diferencijala kao standard				
Ovjes prednje osovine	○				
Min. radijus okretanja 3) postavljanje kolosijeka 1,830mm (m)	4.6				
HIDRAULIKA					
Vrsta sustava Standardno (opcionalno)	Pumpa fiksnog pomaka (Varijabilni pomak, pumpa s kompenziranim protokom tlaka)				
Maks. protok pumpe / tlak u sustavu Standardno (opcionalno) (l/min / bar)	86 / 190 (121 / 210)				
Vrsta kontrole	Elektronicka kontrola kuke (EHC) s kontrolom vožnje na jastuku				
Maks. kapacitet dizanja 86 l/min / 121 l/min pumpa (kg)	7,115 / 7,864				
OECD kapacitet dizanja kroz raspon @ 610 mm 86 l/min / 121 l/min pumpa (kg)	4,781 / 5,284				
Maks. broj stražnjih daljinskih ventila	Do 4 mehanicka daljinska ventila, snaga iznad				
Maks. broj srednjih ventila s elektronicom upravljačkom palicom	2 mechan.				
Vrsta kategorije	Cat II / III				
Kontrola klizanja	○				
GUME ⁴⁾					
Prednje	480/65 R28				
Stražnje	600/65 R38				

MODELI	MAXXUM 125 CVXDRIVE	MAXXUM 135 CVXDRIVE	MAXXUM 145 CVXDRIVE	MAXXUM 150 CVXDRIVE
TEŽINA / DIMENZIJE ²⁾				
Približna težina otpreme standardna / viseća prednja osovina (kg)	4,890 / 5,190			5,020 / 5,320
Dopuštena ukupna težina Klasa 3 / Klasa 4 (kg)			10,500 / 10,500	
A: Maksimalna dužina s prednjim i stražnjim donjim polugama prema dolje standardna / viseća prednja osovina (mm)			5,137 / 5,189	
B: Ukupna visina (niski krov / standardna kabina / viseća kabina) (mm)			2,887 / 3,005 / 3,025	
C: Ukupna širina stražnjih blatobrana s produžetkom od 150 mm (mm)			2,470	
D: Razmak kotača standardno / viseća prednja osovina (mm)			2,642 / 2,684	
E: Visina u središtu stražnje osovine, najviša točka niski krov / standardna kabina / viseća kabina (mm)			2,012 / 2,130 / 2,150	
F: Postavka staze sprijeda/straga (mm)			1,580-2,256 / 1,430-2,134	

MODELI	MAXXUM 125 MULTICONTROLLER	MAXXUM 135 MULTICONTROLLER	MAXXUM 145 MULTICONTROLLER	MAXXUM 150 MULTICONTROLLER
TEŽINA / DIMENZIJE ²⁾				
Približna težina otpreme standardna / viseća prednja osovina (kg)	4,890 / 5,190			5,020 / 5,320
Dopuštena ukupna težina Klasa 3 / Klasa 4 (kg)			10,500 / 10,500	
A: Maksimalna dužina s prednjim i stražnjim donjim polugama prema dolje standardna / viseća prednja osovina (mm)			5,137 / 5,189	
B: Ukupna visina (niski krov / standardna kabina / viseća kabina) (mm)			2,887 / 3,005 / 3,025	
C: Ukupna širina stražnjih blatobrana s produžetkom od 150 mm (mm)			2,470	
D: Razmak kotača standardno / viseća prednja osovina (mm)			2,642 / 2,684	
E: Visina u središtu stražnje osovine, najviša točka niski krov / standardna kabina / viseća kabina (mm)			2,012 / 2,130 / 2,150	
F: Postavka staze sprijeda/straga (mm)			1,580-2,256 / 1,430-2,134	

MODELI	MAXXUM 115	MAXXUM 125	MAXXUM 135	MAXXUM 145	MAXXUM 150
TEŽINA / DIMENZIJE ²⁾					
Približna težina otpreme standardna / viseća prednja osovina (kg)	4,890 / 5,190				5,020 / 5,320
Dopuštena ukupna težina Klasa 3 / Klasa 4 (kg)			9,500 / 9,500		
A: Maksimalna dužina s prednjim i stražnjim donjim polugama prema dolje standardna / viseća prednja osovina (mm)			5,137 / 5,189		
B: Ukupna visina (niski krov / standardna kabina / viseća kabina) (mm)			2,887 / 3,005 / 3,025		
C: Ukupna širina stražnjih blatobrana s produžetkom od 150 mm (mm)			2,470		
D: Razmak kotača standardno / viseća prednja osovina (mm)			2,642 / 2,684		
E: Visina u središtu stražnje osovine, najviša točka niski krov / standardna kabina / viseća kabina (mm)			2,012 / 2,130 / 2,150		
F: Postavka staze sprijeda/straga (mm)			1,580-2,256 / 1,430-2,134		

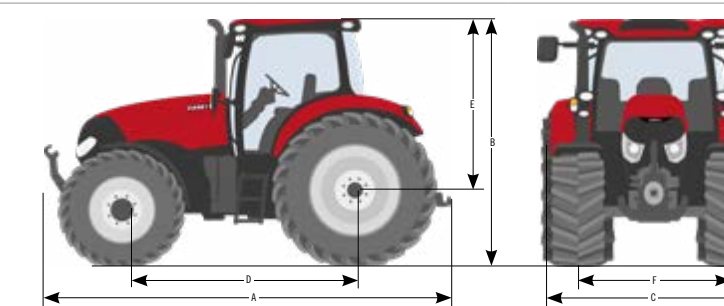

● Standard oprema ○ Dodatna oprema
¹⁾ ECE R120 correspond to ISO 14396 and 97 / 68 / EC
²⁾ Power Management dostupan je samo tijekom mobilnih PTO i aplikacija za transport
³⁾ Sa standardnim gumama ⁴⁾ Ostale gume na upit

bilješke

bilješke



agronom.hr

Telefon: +385 34 319 050
 info@agronom.hr

AGRONOM d.o.o.
 Zagrebačka 171,
 34000 Požega,
 Hrvatska.

PSC ĐAKOVO

Nikole Tesle 40,
 31400 Đakovo
 Kontakt: +385 99 816 8022

PSC POŽEGA

Osječka 66a,
 34000 Požega
 Kontakt: +385 99 731 2374



CASE IH
 AGRICULTURE
 FOR THOSE WHO DEMAND MORE

POŽEGA
 0997312374

OSIJEK
 0998168022

VRBANJA
 0989359050

MIRKOVC
 0992561156

DARUVAR
 0992686803

KOPRIVNICA
 0994391907

VARAŽDIN
 0994391907

