



AGRONOM

Vaš partner u poljoprivredi

PUMA

185, 200, 220 MULTICONTROLLER
185, 200, 220, 240 CVXDRIVE



CASE IH
AGRICULTURE
FOR THOSE WHO DEMAND MORE

Agresivni stil nove Pume više je od izjave, ona također uključuje nova LED svjetla za kratak rad dugih noći. Ovo je traktor za vozača s nizom novih značajki s obzirom na operatera kao što su:

- Velikodušno dimenzionirane i osvijetljene stepenice
- Spremnik za pranje ruku za higijenu pored stepenica kabine
- Za digitalnog korisnika, novi držač monitora s RAM priključcima i USB utičnicama
- Priključci komprimiranog zraka oko Pume za lakše čišćenje
- Poboľšan raspored ključnih priključaka za priključke na stražnjem dijelu Pume
- Novi nisko postavljeni brisač vjetrobrana koji povećava pokrivenost za 60% u usporedbi s prethodnim modelima Puma.



PUMA MULTICONTROLLER

MOĆAN SVEUČILIŠNI UREĐAJ ZA SUVREMENU MJEŠOVINU POLJOPRIVREDU I POLJOPRIVREDU

- PowerDrive mjenjač s punim pogonom (Puma 185 - 220)
- Provjereni Multicontroller naslon za ruke za izvrsnu jednostavnost rada
- Do 4 (mehanička) ili 5 (električna) stražnja daljinska ventila
- Headland Management Control II (HMC II) and ISOBUS III (TIM)
- 540/540E/1,000/1,000E zadnji PTO

PUMA CVXDRIVE

DOKAZANO RJEŠENJE ZA FARME I IZVOĐAČE

- CVXDrive kontinuirano promjenjivi prijenos 4 točke 100% mehaničke učinkovitosti
- APM upravljanje motorom/mjenjačem za optimalnu učinkovitost goriva
- EcoDrive podijeljeni gas: bilo da transportirate, balirate ili kosite - uvijek radite na idealnom i najučinkovitijem broju okretaja u minuti.
- Kontrola aktivnog držanja - sigurnost na padinama ili pri izlasku iz kabine
- 53kph at ekonomično 1,550 rpm
- Hidraulične pumpe s protokom do 170 l/min
- Aktivno suspendirana prednja osovina za vrhunsku kvalitetu vožnje i najbolju vuču
- AccuTurn Pro - automatsko skretanje na uvratini s GPS-om okidači sekvenci rtova

NOVA ALFA JE STIGLA.

– naš odgovor na izazove budućnosti

PROJEKTIRANO IZ SVAKOG KUTA.....	06 – 07
KABINA	08 – 15
MOTOR, MJENJAČ, ŠASIJA	16 – 27
PTO & HIDRAULIKA	28 – 33

AFS & HMC II	34 – 41
SERVIS	42 – 47
ODRŽIVOST	48 – 49
SPECIFIKACIJE.....	50 – 51

JEDAN STANDARD - TRI PAKETA

Izbor je Vaš

Vaš stroj, vaš izbor udobnosti. Odaberite iz našeg izbora, Napredna i profesionalna izdanja za prilagođavanje vaše Pume vašim potrebama.

Case IH može mijenjati pakete opreme bez prethodne obavijesti. Za najnoviju konfiguraciju obratite se lokalnom prodavaču.



SELECTION

Bitan izbor opcija za pokrivanje potreba kupaca

MULTICONTROLLER

- PowerDrive mjenjač s punim pogonom (40 km/h Eco ili 50 km/h opcija)
- Mehanički daljinski i 120l/min hidraulična pumpa (150l/min optional)
- 2 brzine PTO: 540E / 1,000
- Klima uređaj, suvozačevo sjedalo i ovjes kabine
- Ovjes prednje osovine je standardan
- Prednji balastni paket ili prednja poluga po izboru
- Standardno upravljanje ili spreman AFS AccuGuide kao opcija



ADVANCED

Napredne značajke za svakodnevne operacije

MULTICONTROLLER

- PowerDrive full powershift mjenjač (40kph Eco ili 50kph opciono)
- Elektrohidraulični daljinski upravljači i hidraulična pumpa 120l/min kao standard (150l/min opciono)
- 4 brzine PTO
- Klima uređaj, suvozačevo sjedalo i ovjes kabine
- Ovjes prednje osovine je standardan
- Prednja veza je standardna
- Standardno upravljanje ili spreman AFS AccuGuide kao opcija
- Opcijski AFS Pro 700 zaslon i osnovni HMC (Kontrola upravljanja zaglavljem)
- ISOBUS Class II opcija

CVXDRIVE

- CVXDrive kontinuirano varijabilni mjenjač
- Elektrohidraulični daljinski upravljači i hidraulična pumpa od 150 l/min kao standard (170l/min opt.)
- 4 brzine PTO
- Klima uređaj, suvozačevo sjedalo i ovjes kabine
- Ovjes prednje osovine je standardan
- Prednja poluga je standardna (Prednja veza s prednjim priključnim vratilom je opcionalna)
- Opcionalne napredne opcije HMC II i AccuGuide na zaslonu AFS Pro 700
- ISOBUS Class II opcija



PROFESSIONAL

Otključajte puni potencijal traktora

MULTICONTROLLER

- PowerDrive full powershift mjenjač (40kph Eco ili 50kph opciono)
- Elektrohidraulični daljinski upravljači i hidraulična pumpa od 150 l/min kao standard
- 4 brzine PTO
- Klima uređaj, suvozačevo sjedalo i ovjes kabine
- Ovjes prednje osovine je standardan
- Prednja poluga je standardna (Prednja veza s prednjim priključnim vratilom je opcionalna)
- AFS Pro 700 zaslon i HMC II su standardni
- Automatsko navođenje spremno na zaslonu AFS Pro 700
- ISOBUS Class II or III

CVXDRIVE

- CVXDrive mjenjač kontinuirano varijabilni mjenjač
- Elektrohidraulični daljinski upravljači i hidraulična pumpa od 170l/min kao standard
- 4 brzine PTO
- Klima uređaj, suvozačevo sjedalo i ovjes kabine
- Ovjes prednje osovine je standardan
- Prednja poluga je standardna (Prednja veza s prednjim priključnim vratilom je opcionalna)
- Upravljanje prednjim kukom je standardno
- Napredni HMC II je standardan
- Automatsko navođenje spremno na zaslonu AFS Pro 700
- ISOBUS Class II or III

PROJEKTIRANO IZ SVAKOG KUTA

Izbor za sve vrste posla

Case IH Puma ima dobro utvrđenu reputaciju pouzdanog, snažnog i ekonomičnog traktora. Proizveden je u Austriji i dostupan je u izboru modela i razina performansi. Svi traktori Puma imaju jednu zajedničku stvar: patentiranu tehnologiju motora i ispušnog sustava „izradio FPT“.

PUMA MULTICONTROLLER

3 MODELA OD 180 DO 220 KS

Uz naslon za ruku i upravljačku palicu Case IH Multicontroller, modeli Puma Multicontroller stavljaju sve ključne radne funkcije na desnu ruku vozača. Powershiftom i powershuttleom se upravlja preko višekontrolerskih tipki, kao i upravljanjem stražnjim polugom i jednim od stražnjih daljinskih ventila. Na drugim mjestima na naslonu za ruke, značajke kao što su brzina motora i električni daljinski rad ventila su vam na dohvat ruke, pristupa im se brzo i jednostavno putem kontrola dizajniranih da budu logično raspoređene i lako ih je razlikovati. Multikontroler je posljednja riječ intuitivnog rada.

PUMA CVXDRIVE

4 MODELA OD 180 DO 241 KS

Lider u kontinuirano promjenjivim mjenjačima od svog prvog razvoja za uporabu u traktorima, Case IH danas nastavlja voditi CVT sektor s razvojem proizvoda koji nas drži na vrhuncu prijenosa snage s učinkovitom potrošnjom goriva. Modeli Puma CVXDrive jednako su jednostavni za vožnju koliko su i ekonomični, s intuitivnim operativnim sustavom koji ih čini da „skoče i idu“ na strojeve koji su prikladni za sve vrste operatera, od povremenih ljetnih radnika do vozača s punim radnim vremenom.

	Rated power ECE R120 ¹⁾ @ 2,200rpm (kW/hp(CV))	Maximum power ECE R120 ¹⁾ with Power Management ²⁾ @ 1,800 – 1,900rpm (kW/hp(CV))	Max. pump flow rate Standard (Optional) (l/min)	Max. lift capacity (kg)	Wheelbase (mm)
Puma 185 Multicontroller / Puma 185 CVXDrive	132 / 180	165 / 224	120 (150) / 150 (170)	10,463	2,884
Puma 200 Multicontroller / Puma 200 CVXDrive	147 / 200	180 / 245	120 (150) / 150 (170)	10,463	2,884
Puma 220 Multicontroller / Puma 220 CVXDrive	162 / 220	191 / 260	120 (150) / 150 (170)	10,463	2,884
Puma 240 CVXDrive	177 / 241	199 / 271	150 (170)	10,463	2,884

¹⁾ ECE R120 corresponds to ISO 14396 and 97 / 68 / EC ²⁾ Power Management is only available during hydraulic, mobile PTO and haulage applications

DIZAJN

- Atraktivan dizajn poklopca motora s velikim ventilacijski otvori za bolji usis zraka
- Snažna LED svjetla integrirana u hladnjak za roštilj – savršeno osvjetljavaju vaš radni prostor

MOTOR

- 6-cilindarski 6,7l FPT turbodizel s međuhladnjakom i turbo punjačem otpadnog zraka
- Pogled na okoliš: Svi modeli Puma zadovoljavaju stroge Euro Stage V standarde za ispušne plinove
- Nije potreban vanjski hlađeni ispušni plin
- Upravljanje snagom motora omogućuje dodatno pojačanje do 45 KS
- Reverzibilni eko-ventilator održava rešetku hladnjaka čistom
- 750 satni servisni interval

PREDNJI PROSTOR ZA MONTAŽU

- Novodizajnirana prednja hidraulika za bolju reaktivnost
- Integrirana prednja poluga s opcijskim upravljanjem prednjom polugom i automatskim priključnim vratilom
- Opcija Adaptive Steering Control (ASC) i programabilni broj okretaja upravljača
- Elektronički joystick – brzo prebacivanje između stražnje i prednje daljinski ventili



UDOBNOST I SIGURNOST U VOŽNJI

- Aktivno suspendirana i kočena prednja osovina (opcija)
- Standardni ovjes kabine za sve modele Puma
- Dostupno je vrhunsko kožno sjedalo s aktivnim ovjesom
- Patentirani kočioni sustav prikolice – Advanced Trailer Brake za Puma CVXDrive
- Novi nisko postavljene brisače povećava površinu pokrivenosti za 60% u usporedbi s prethodnim modelima.

HIDRAULIKA

- CCLS hidraulične pumpe s protokom od 120l/min do 170l/min pri pritisku od 210bara
- Do 10.464 kg stražnje nosivosti i 5.129 kg prednji hidraulični kapacitet dizanja
- Do 5 stražnjih elektro-hidrauličkih daljinskih ventila
- Do 3 elektro-hidraulička središnja daljinska ventila i Power Beyond priključci opcijski

IZBOR PRIJENOSA

- PowerDrive mjenjač s punim prijenosom s automatskim mijenjanjem stupnjeva prijenosa i programabilnim powershuttleom
- CVXDrive kontinuirano promjenjivi prijenos od 0 – 50 km/h s aktivnom kontrolom zadržavanja
- Elektronska parkirna kočnica za sve izvedbe mjenjača
- Sve verzije mjenjača dosežu 40 km/h pri maloj brzini motora (40 km/h ECO)



STANIŠTE PUME

Više od radnog mjesta

Ako tražite radno mjesto u kojem ćete se osjećati kao kod kuće, Puma CVXDrive i Puma Multicontroller imaju kabinu za vas. Izvanredna udobnost i izvrsna jednostavnost za korištenje omogućuju vam da uživate i u najdužim vožnjama. Vaš će rad postati iskustvo s našim novim značajkama, kao što su inovativni telefonski sustav bez ruku, moderan vrhunski volan i praktičan nosač za RAM za mobilne uređaje. Sjednite u svoju novu kabinu – budućnost vas čeka!

VAŠA UDOBNOST JE UVIJEK NA PRVOM MJESTU

A cab environment like no other

Okruženje Puma kabine dizajnirano je za vozače poput vas. Novi monitor bar služi za digitalne korisnike s pametnim telefonima i tabletima.

PROMIŠLJENI DETALJI

Svaki kontrolni element vam je na dohvat ruke. Bez obzira koju konfiguraciju traktora odaberete, svi modeli su jednostavni i intuitivni za upravljanje bez sati pregledavanja korisničkog priručnika.

INTEGRIRANA RASHLADNA KUTIJA

Ova novorazvijena rashladna kutija pruža dovoljno prostora za hranu i piće čak i za najduže radne dane. Nalazi se na dohvat ruke vozača, a da ne ometa pogled sprijeda.



SAVRŠEN POGLED, DAN ILI NOĆ

Savršen raspored prednjih i bočno orijentiranih LED prednjih svjetala sa 40.000 lumena svjetline pretvaraju svaku noć u dan. Do 20 LED radnih svjetala na krovu kabine, A i B stupovima pružaju optimalno osvjetljenje od 360 stupnjeva bez sjena.



NAJBOLJE MJESTO ZA VAŠE MOBILNE UREĐAJE

Nosač RAM monitora omogućuje savršeno postavljanje mobilnih uređaja poput tableta u vidno polje vozača.



GRIJANO I VENTILIRANO SJEDALO

Nova Pumina opcijaska grijana i ventilirana crvena kožna sjedala osigurava vam hladnoću i udobnost u toplim mjesecima.



NOVO

NISKO POSTAVLJENI BRISAČ SE POVEĆAVA POKRIVENO PODRUČJE ZA 60% U ODNOSU NA PRETHODNI MODEL.



AFS PRO 700™ ZASLON
OSJETLJIV NA DODIR



MULTICONTROLLER

ICP – INTUITIVE CONTROL PANEL

UPRAVLJANJE DALJINSKIM
VENTILIMA UKLJUČUJUĆI
JOYSTICK

HYDRAULIC AND REMOTE
VALVE SETTINGS

PUMA RADNA STANICA

Intuitivan rad - maksimalna produktivnost

Vrijeme je novac – a znamo koliko ste vi i vaši zaposlenici zaposleni.

Multicontroller™ naslon za ruke, ICP operatorska ploča i AFS Pro 700™ zaslon osjetljiv na dodir kombiniraju sve ključne funkcije traktora. Intuitivna upravljačka ploča ima glavne funkcije traktora Puma smještene u logičnom rasporedu u središtu Multicontroller™ naslona za ruke - lako ga je pratiti i razumjeti za sve vozače što omogućuje operateru da brzo iskoristi puni potencijal Pume na terenu .

POVJERENJE JE DOBRO, KONTROLA JE BOLJA

Monitor performansi traktora nalazi se na desnom A-stupu. Prikazuje sve osnovne postavke i informacije o traktoru u jasnom, opsežnom pregledu.

Mjerac dizela i temperatura
rashladne tekućine motora

Zaslon s svjetlom
upozorenja

Prikaz postavki zupčanika

AdBlue gauge display

Monitor performansi

Tipkovnica za odabir/
programiranje prikaza



AFS PRO 700: JEDAN MONITOR, BESKONAČNE MOGUĆNOSTI

Pogled u budućnost!



PRILAGODLJIVO ZA VAŠE POTREBE

Monitor AFS Pro 700 pruža pregled svih funkcija traktora. Odaberite do 12 važnih Puma parametara i pohranite ih u ovaj izbornik za brzi pristup kako biste bili pozvani kada vam zatrebaju.



PAZITE NA ONO ŠTO JE VAŽNO

Monitor može prikazati do dva videa uživo s nekoliko kamera na stražnjoj strani traktora ili na stražnjoj strani velikih priključaka. To čini sigurnosno kopiranje s uređajima kao što su velike prikolice ili balirke lakšim nego ikad.



AUTOMATIZIRANO UPRAVLJANJE UVRTINOM

Case IH Headland Management Control II sustav (HMC II) može povećati automatizaciju na uvratini i smanjiti zadatke koji se ponavljaju, osiguravajući dosljedan tijek rada. Dva procesa mogu se snimiti u stvarnom vremenu dok radite, ili unosom naredbi na AFS Pro 700 monitor. Okidači mogu uključivati vrijeme ili prijeđenu udaljenost, ovisno o postavkama.



SUČELJE S VAŠIM TRAKTOROM

AFS Pro 700 glavni je način rada i nadzora vaše Pume: sve glavne funkcije i informacije o statusu skupljene su na jednom zaslonu.

Navigacija izbornikom je intuitivna, a važne postavke dostupne su u roku od nekoliko sekundi. To vam omogućuje da iz svog stroja iskoristite svaki djelić potencijala.

INTEGRIRANA AEF CERTIFICIRANA ISOBUS KONTROLA PRIKLJUČKAL

ISOBUS je moderno sučelje traktor/priključak koji omogućuje rad s priključkom na AFS Pro 700. To može smanjiti potrebu za drugim zaslonom u kabini. Spojite preko 9-pinskog ISOBUS utikača na stražnjoj ili prednjoj strani Pume. Puma Multicontroller i Puma CVXDrive također su kompatibilni s ISOBUS III, koji omogućuje da uređaj kontrolira funkcije traktora kao što su daljinski ventili, PTO, stražnja poluga i brzina tla.



JASNO PRAĆENJE PERFORMANSI

Možete vidjeti sve kritične performanse Pume i funkcije traktora kao što su tlak ulja i temperatura rashladne tekućine na AFS Pro 700. Redovito praćenje i lako razumljivi podaci osiguravaju da je vaša Puma spremna za rad kada vam zatreba. Za daljnju analizu možete odabrati prijenos podataka s AFS Pro 700 izravno na vašu myCASEIH platformu kako biste analizirali i poboljšali vrijeme rada na terenu, bez potrebe da ih bilježite u bilježnicu.



AUTOMATIZIRANO UPRAVLJANJE I SKRETANJEG

AFS AccuGuide i AFS AccuTurn Pro rade zajedno kako bi osigurali potpuno automatsko upravljanje i skretanje na uvratini. U kombinaciji, oni mogu poboljšati vrijeme rada stroja na terenu i smanjiti ulazne troškove smanjenjem preklapanja. Uz AFS AccuTurn Pro, možete automatizirati procese na uvratini i integrirati HMC II traktorske i priključne funkcije u proces okretanja.





MOTOR NAPRETKA

Naš pogon orijentiran na budućnost

U asortimanu Case IH Puma, svaka komponenta pogona dizajnirana je tako da savršeno radi zajedno. Inovativni sustav upravljanja omogućuje mjenjaču i dizelskom motoru da rade kao sinkronizirani tim, postižući nove dimenzije snage, performansi i učinkovitosti goriva. Uvjerite se sami kako naša tehnologija pogona rezultira najkvalitetnijom vožnjom i nevjerojatnim radnim performansama - pripremite se za budućnost!

POTAKNUT INOVACIJAMA

Sljedeći korak u performansama

Puma traktori izgrađeni su oko FPT motora najnovije generacije koji su usklađeni s Stage V, čineći srce pogonskog sklopa koji je napravljen da podnese naporan rad velike snage. Najnoviji 6-cilindarski motori također su dizajnirani za duže intervale zamjene ulja i filtera od 750 sati.

Motor od 6,7 litara s 4 ventila s Common Rail visokotlačnim ubrizgavanjem goriva i turbopunjačem s otpadnim ventilom isporučuje performanse, okretni moment, učinkovitost goriva i pouzdanost između 180 i 241 KS (procijenjeno). Svi modeli imaju koristi od inovativnog sustava upravljanja energijom koji pruža dodatno povećanje snage pri transportu teških tereta ili kretanju većim brzinama. Ovaj inteligentni sustav upravljanja motorom dostupan je sa svim opcijama prijenosa.

SNAGA BEZ KOMPROMISA

Svi motori mogu generirati do nevjerojatnih 46% porasta okretnog momenta. S ovom velikom rezervom, okretni moment može se povećati čak i kada brzina motora pada pod velikim opterećenjem. Sa širokim rasponom konstantne snage stalne snage, motor može ostvariti svoj puni potencijal čak i pri malim brzinama, što poboljšava učinkovitost goriva. Puma doista pokazuje svoju snagu kada vuče teške terete. Ovu snagu moći ćete koristiti cijeli dan zahvaljujući velikom spremniku goriva od 390

litara.

IZNIMNO EKONOMIČAN

Opcionalna protutlačna kočnica motora štedi vam novac tako što štedi vaše kočnice, kako na traktoru tako i na stroju. Elektronski Vistronic ventilator je podešen za maksimalnu učinkovitost goriva, osiguravajući performanse hlađenja temeljene na potrebama, a ne brzinu hlađenja temeljenu na brzini motora. Reverzibilni Eco ventilator obećava još veću učinkovitost i pouzdanost.

VODEĆI PIONIR SCR TEHNOLOGIJE

Case IH je bila jedna od prvih tvrtki koja je implementirala inovativno SCR rješenje, čime smo postali tehnološki lider u ovom području. FPT Industrial patentirana „High Efficiency Selective Catalytic Reduction“ (HI-eSCR 2) omogućuje svim modelima Puma da zadovolje stroge Euro Stage V standarde emisije. Sustav naknadne obrade ispušnih plinova bez održavanja i učinkovito izgaranje eliminiraju potrebu za vanjskim hlađenim povratom ispušnih plinova (EGR). Optimalno izgaranje i najveća moguća učinkovitost zajamčeni su u svim uvjetima.

PREDNOSTI

- FPT motori s maksimalnom snagom od 224 do 271 KS
- Emisije usklađene sa Stage V s naknadnom obradom ispušnih plinova HI-eSCR 2
- Nema recirkulacije ispušnih plinova
- Dodatno pojačanje do 45 KS supranavljanje napajanjem
- Servisni interval od 750 sati
- Spremnik goriva kapaciteta do 390l
- Dostupan je opcijski reverzibilni Eco ventilator

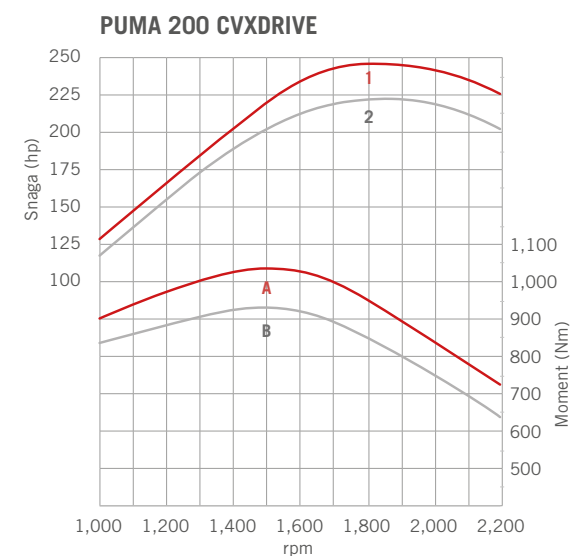

Krivulja 1 i A sa Power Management
Krivulja 2 i B sa Power Management

EKOLOŠKI PRIHVATLJIV

Hidro-tretirano biljno ulje, ili HVO, bio-sintetski je dizel koji je u potpunosti kompatibilan sa Stage V FPT motorom. U kombinaciji s produljenim servisnim intervalima i biorazgradivim uljem za prijenos, HVO kompatibilnost učvršćuje Puma's eko vjerodajnice.

HI-eSCR2

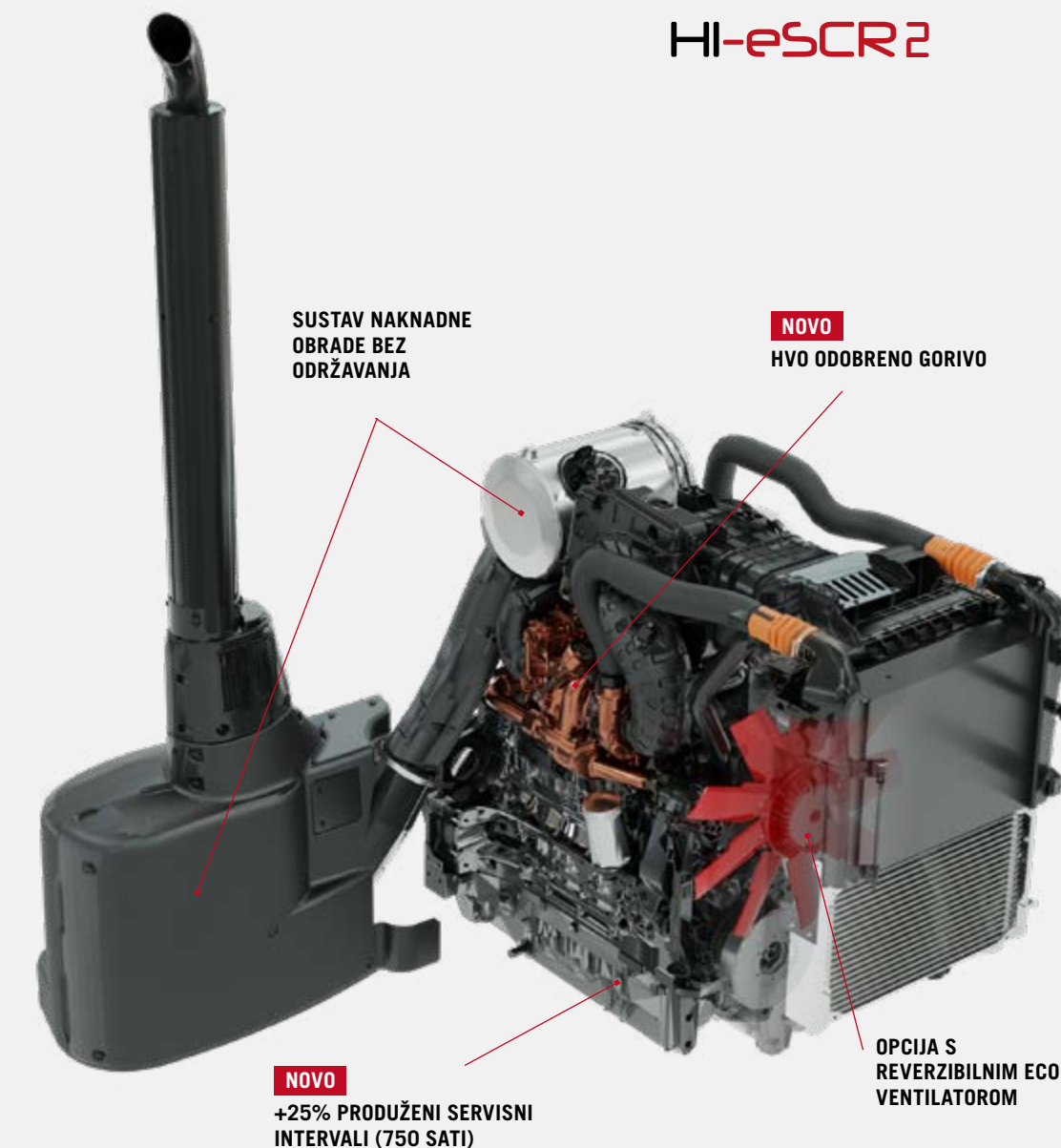

OPCIJA S REVERZIBILNIM ECO VENTILATOROM

FPT
POWERTRAIN TECHNOLOGIES

JEDNA KOMPONENTA S MNOGO MOGUĆNOSTI

Pravi prijenos za posao

Case IH prepoznaje da ne postoje dvije iste farme i da svaka od svojih traktora zahtijeva različite stvari. To nikad nije istinitije nego u odjelu prijenosa, gdje ono što odgovara jednoj operaciji možda neće odgovarati drugoj. Koji će biti glavni poslovi novog traktora? Kako moji zaposlenici i ja radije radimo? Zbog toga se Puma, jedna od najsvestranijih serija traktora u liniji Case IH, nudi s dvije opcije prijenosa.

FULL POWERSHIFT

PowerDrive je mjenjač s punim prijenosom s 19 brzina. Dizajniran za pružanje optimalnog broja stupnjeva prijenosa bez kvačila ili prekida zakretnog momenta u ključnom radnom rasponu od 2,5 km/h do 14 km/h.

Prednost Powerdrivea je jednostavnost rada. Puma Multicontroller stavlja kontrolu prijenosa doslovno u vašu ruku.

Opcija puzajuće brzine također je dostupna za zadatke osjetljive na brzinu.

PREDNOSTI

- PowerDrive mjenjači s punim pogonom s
- 19x6 40 km/h ECO ili 50 km/h
- Potpuno automatska promjena raspona
- Svi prijenosi dostupni s puzajućom brzinom

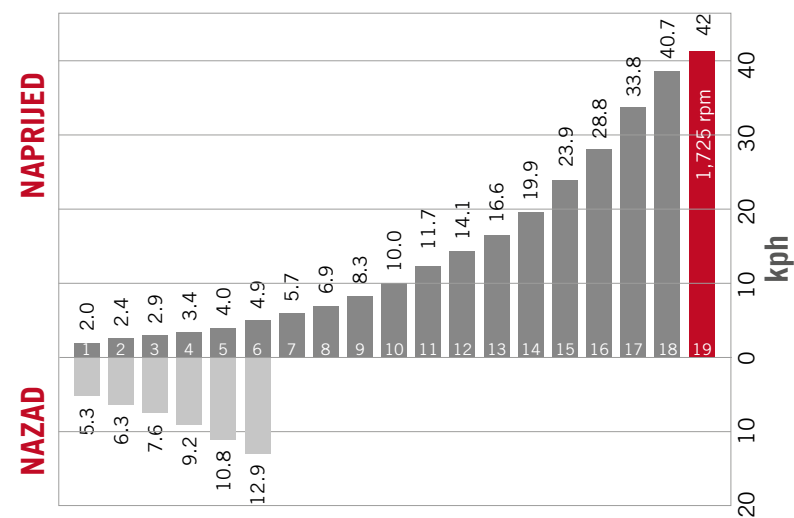

Maksimalna brzina 19 x 6 PowerDrive mjenjac full powershift 40kph ECO



CVXDRIVE PRIJENOS BESPREKORNO UBRZANJE IZMEĐU 0-50KPH

SINKRONIZATOR ZA BRZINU 1 I 2
KAO I 3 I 4

ZBRAJANJE PLANETARNOG
PRIJENOSA –
KOMBINIRA POGONSKE BRZINE
MOTORA I
HIDROSTATSKA JEDINICA ZA
AKTIVNO ZADRŽAVANJE KONTROLE

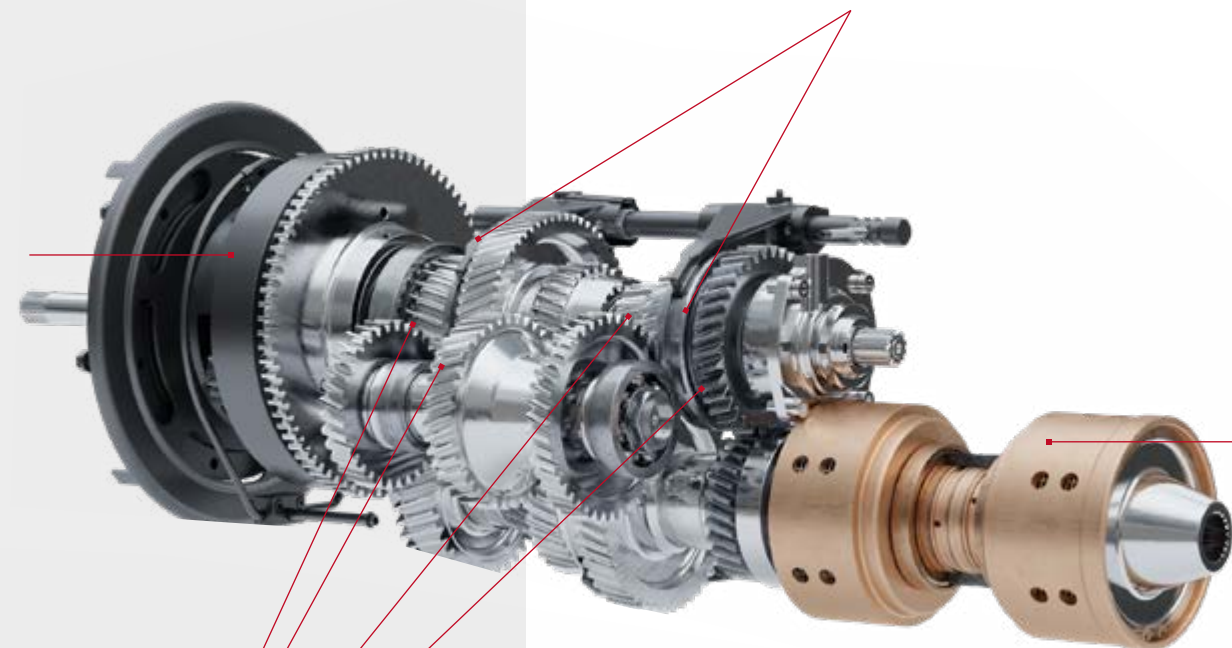

TEHNOLOGIJA DVOSTRUKE SPOJKE -
KVAČILO A / KVAČILO B

ČETIRI RASPONA MEHANIČKIH POGONA
S AUTOMATSKIM PROMJENAMA RASPONA



JEDNOSTAVNO ZA UPRAVLJANJE

Postavite brzinu – APM će se pobrinuti za ostalo

ISKUSTVO VAM DAJE PREDNOST

Kontinuirano promjenjiva snaga

Case IH je sredinom 90-ih razvio kontinuirano varijabilni dizajn s četiri raspona - prvi proizvođači traktora koji su to učinili. Više od dva desetljeća iskustva omogućilo je našim inženjerima da poboljšaju i prošire ovu inovaciju.

SAVRŠENO IZBALANSIRANE KOMPONENTE

Mjenjač CVXDrive jedan je od najučinkovitijih u industriji. Hidromehanički dizajn s četiri raspona može prenijeti veliki udio snage motora na tlo, pretvarajući energiju u rad.

Postoje četiri točke 100% mehaničke učinkovitosti, tri u ključnim radnim brzinama na polju i jedna usmjerena na transportni rad.

Sofisticirana interakcija planetarnih zupčanika, dvostruke spojke, četiri raspona automatskih stupnjeva prijenosa i hidrostatske jedinice isporučuje ovu kontinuiranu snagu od 0 do 50 km/h.

INTELIGENTNA UČINKOVITOST

APM sustav upravljanja motorom/mjenjačem automatski prepoznaje odabranu brzinu na tlu i prilagođava brzinu motora i omjer prijenosa kako bi se maksimizirale performanse. Vozač treba samo pomaknuti multikontroler ili pritisnuti nožni gas, APM se brine za ostalo. Za još veću uštedu goriva, maksimalna brzina postiže se na samo 1550 okretaja u minuti - savršeno za transport. Puma CVXDrive je također pobjednik kada su u pitanju spore radne brzine, s minimalnim brzinama od 0,02 km/h.

INTUITIVAN RAD IMA MNOGE PREDNOSTI

Uz EcoDrive gas, vozač može postaviti minimalnu i maksimalnu brzinu motora kako bi prilagodio izlaznu snagu zadatku. Ako radite s memorijom konstantne brzine, možete postaviti desni regulator na najnižu vrijednost na koju se motor može smanjiti. Ako broj okretaja motora padne nešto niže, APM automatski usporava traktor, štedeći gorivo.

SIGURAN RAD BEZ STRESA

Kontrola aktivnog zadržavanja uvijek je standardna značajka. Automatski sprječava kotrljanje traktora po padinama, bez potrebe za aktiviranjem kočnica ili spojke. Za nastavak naprijed, jednostavno gurnite Multicontroller naprijed.



NOVO ISKUSTVO VOŽNJE S PRILAGODLJIVIM POSTAVKAMA MJENJAČA

Softverski inženjeri Case IH-a poboljšali su performanse i upravljivost CVXDrive-a s novim CVT kontrolnim značajkama koje daju glatkije i bolje odzivne karakteristike, povećavajući vrijeme rada na terenu.

Vozači mogu jednostavno i brzo promijeniti postavke putem AFS Pro 700 zaslona.

- Ubrzanje / usporavanje
- brzina kretanja
- Ponašanje papučice vožnje

SPREMAN ZA BILO KOJI TEREN

Krenite novim putem

S izvrsnim omjerom snage i težine i velikom maksimalnom dopuštenom masom, traktori Case IH Puma jaki su na terenu i na cesti.

TRAKTOR SA SAVRŠENOM VUČOM

Pumina automatska 4WD i blokada diferencijala mogu se automatski uključiti i isključiti gdje je potrebno, kako bi se kombiniralo minimalno proklizavanje kotača s maksimalnom zaštitom tla. Standardni sustav kontrole vožnje minimizira pomake nagiba pri transportu teških montiranih uređaja.



Front axle suspension works in both directions: more comfort, better traction and safety.

ČVRST, A OPET NJEŽAN

Opcijski ovjes prednje osovine povećava udobnost, poboljšava upravljanje i sprječava nagnjanje traktora uzrokovano teškim stražnjim priključcima. Sofisticirani sustav prigušenja pruža maksimalnu stabilnost i nudi automatsko samoniveliranje ovisno o opterećenju. Gdje je specificiran ovjes prednje osovine, u modelima Puma Multicotroller i Puma CVXDrive koristi se 'aktivni' sustav sa sensorima koji prate različite parametre kao što su ubrzanje, promjena stupnjeva prijenosa, aktiviranje kočnice, teren, promjena smjera vožnje i opterećenje spojnice. Rezultat je izvrsna stabilnost i udobnost u vožnji.

CTIS SPREMAN

Kako bi se maksimalno iskoristila nova tehnologija guma IF i VF, modeli Case IH Puma pripremljeni su za CTIS ugradnju. Urezane trube omogućuju jednostavnu ugradnju rotacijskog spoja, a za one CTIS koji rade preko ISOBUS-a tlak u gumama i postavke mogu se prikazati putem AFS Pro 700 monitora.

SAVRŠENA RAVNOTEŽA

Puma traktori imaju omjer snage i težine od do 30 kg/KS, za vrhunsku vuču uz minimalne smetnje tla.

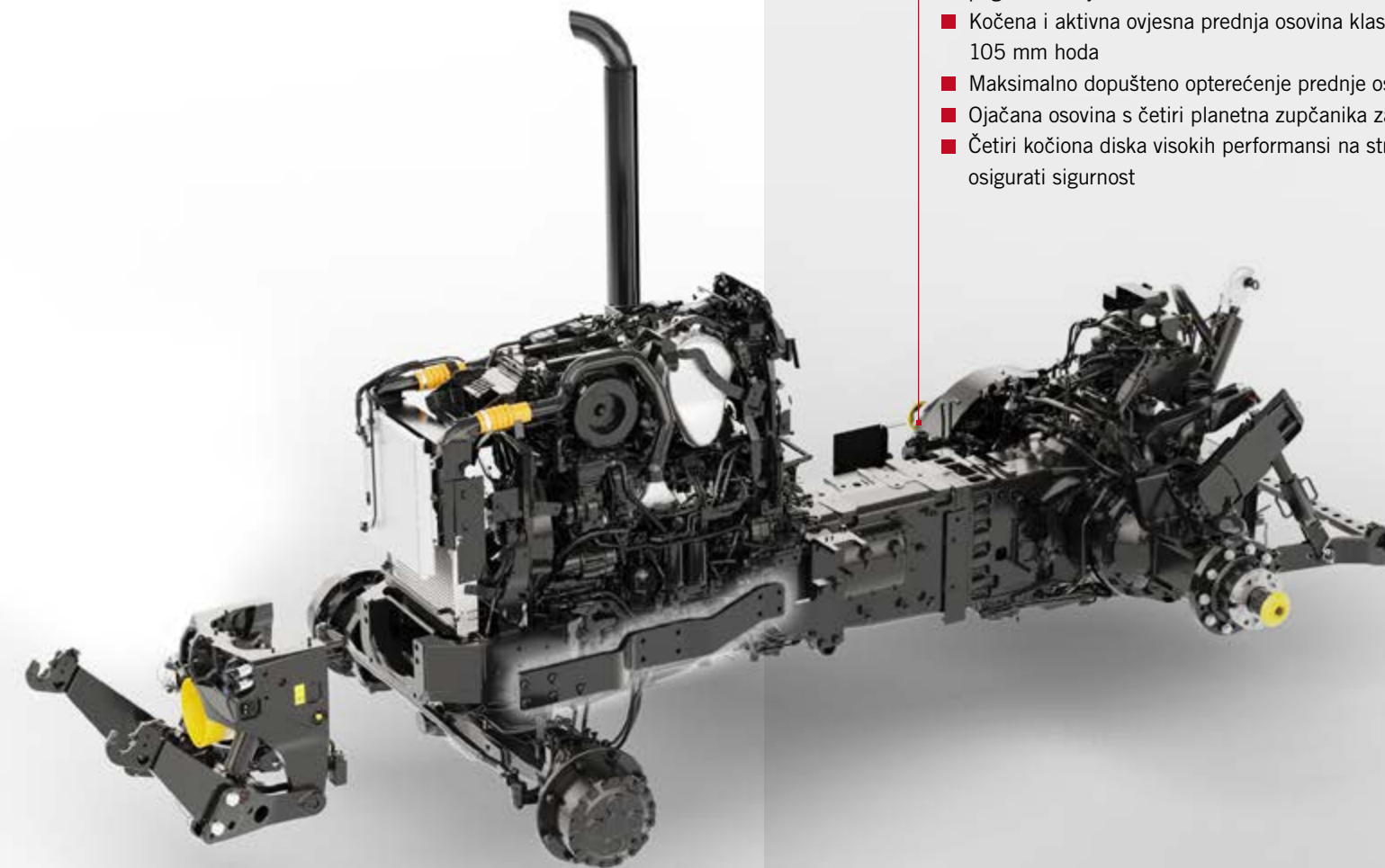

- Stabilna konstrukcija - velika nosivost zahvaljujući povećanoj maksimalnoj dopuštenoj ukupnoj težini od 14.000 kg
- Opcijski bočni okvir bloka motora povećava stabilnost pogonske linije
- Kočena i aktivna ovjesna prednja osovina klase 4R s 105 mm hoda
- Maksimalno dopušteno opterećenje prednje osovine od 6.000 kg
- Ojačana osovina s četiri planetna zupčanika za dugi vijek trajanja
- Četiri kočiona diska visokih performansi na stražnjoj osovini osigurati sigurnost



BEZ NAPREDNOG KOČIONOG SUSTAVA PRIKOLICE

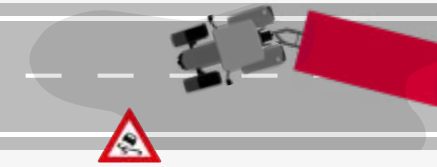

S NAPREDNIM KOČIONIM SUSTAVOM PRIKOLICE



Napredni sustav kocnica prikolice aktivno prepoznaje trenutnu situaciju u vožnji i stabilizira kombinaciju traktora i prikolice pomocu kocnica prikolice.

DIZAJNIRAN ZA SIGURNOST

Za zaštitu onoga što je najvažnije

PATENTIRANO SIGURNOSNO RJEŠENJE

Napredna kočnica prikolice opremljena na traktorima Case IH Puma CVXDrive povećava sigurnost u teškim situacijama. Patentirani sustav aktivno prepoznaje trenutnu situaciju u vožnji kao i promjene opterećenja na zamašnjaku i stabilizira traktor pomoću impulsnog aktiviranja pneumatskih kočnica prikolice. Sustav stabilizira kombinaciju traktora i prikolice pri usporavanju bilo povlačenjem višenamjenskog upravljača ili upotrebom papučice kočnice. Traktor i prikolica ostaju u redu.

PREDNOST CASE IH-A

Na modelima Puma CVXDrive opremljenim opcijским ABS kočnjem, senzori visoke osjetljivosti nadziru brzinu kotača i prenose te informacije u ABS sustav, kako bi kontrolirali djelovanje kočnja bez obzira na vozačev utjecaj na papučice kočnice, za potpunu sigurnost, stabilnost i upravljivost. Sustav je poboljšán ‚Steer-by-ABS‘ koji sprječava blokiranje zakočenog kotača i ‚Auto-Steer-by-Brake‘, koji značajno smanjuje radijus okretanja.

ISPUŠNA KOČNICA

Protutlačna kočnica motora dostupna je kao opcija na modelima Puma CVXDrive. Smanjuje korištenje radne kočnice do 30% čime se štedi na trošenju kočnica traktora i priključka.

PARKIRNA KOČNICA

Svi modeli Puma CVXDrive također imaju automatsku parkirnu kočnicu. Aktivira se automatski nakon 90 sekundi ili ako vozač napusti svoje sjedalo duže od 5 sekundi.



SNAŽAN SVESTRANI IGRAČ

Savršeno opremljen za svaki posao

Pumina sveobuhvatna hidraulika i PTO oprema visokih performansi čine ga istinskim svestranim, sposobnim upravljati širokim rasponom priključka. Kada trebate obaviti posao, želite robusnu šasiju, mali radijus okretanja i visoku dopuštenu ukupnu težinu (14.000 kg).



VIŠE MOGUĆNOSTI, VIŠE MOGUĆNOSTI

Spreman za posao

SVESTRANOST JE KLJUČNA

Košnja, ortanje, baliranje i još mnogo toga - stražnji PTO ima puno poslova, a Case IH ima praktična rješenja za sve njih. Puma traktori rade sa svim uobičajenim brzinama okretaja i čak su opremljeni sa 4-brzijskim stražnjim PTO (540/540E/1,000/1,000E) kao standard. Brzina priključnog vratila se lako unaprijed odabire pomoću potenciometra.

MI VAM POMAŽEMO UŠTEDJETI

ECO PTO su dizajnirani posebno da odgovaraju karakteristikama motora, tako da se 540 ECO ili 1.000 ECO brzina postižu pri samo 1.590 okretaja u minuti motora. To ne samo da štedi gorivo pri lakšem radu, već i smanjuje razinu buke.

NENADMAŠAN

Brojne dodatne funkcije osiguravaju optimalan rad: uključivanje mekog pokretanja postupno povećava okretni moment na pogonskoj liniji kako bi se spriječio prevelik otpor pokretanju. To smanjuje trošenje vaših alata, produžavajući njihov vijek trajanja. Hidraulička kočnica također osigurava da se brzina odmah smanji nakon isključivanja PTO. Sustav upravljanja PTO (Puma Multicontroller i CVXDrive) isključuje stražnji PTO kada

kuka dosegne unaprijed definiranu visinu i ponovno se uključuje nakon okretanja, sve u potpunosti - automatski. To sprječava da PTO i stroj nastave raditi pod lošim kutom jedan prema drugom.

PRAVA BRZINA PRITISKOM NA GUMB

Kada koristite PTO, može se aktivirati memorija konstantne brzine. AFS Pro 700 vam omogućuje da unaprijed postavite prikladnu brzinu motora za stroj, koja se aktivira pritiskom na tipku ili pomoću HMC II. To štedi dragocjeno vrijeme i gorivo.

PREDNOSTI

- Do četiri brzine priključnog vratila straga za sve modele Puma kao standard
- ECO PTO brzine za bolju ekonomičnost goriva (540E i 1000E pri samo 1590 o/min)
- Prednji PTO s 1000 o/min i opcijским upravljanjem prednjim polugom

- Spojka PTO za teške uvjete rada s funkcija mekog pokretanja
- Integrirana PTO kočnica
- PTO sa četiri brzine i dvije Ekonomične brzine priključnog vratila (540/540E/1.000/1.000E)
- Moguća tri različita zglobna vratila



SPOJITE SVE VRSTE PRIKLJUČAKA NA VAŠ TRAKTOR

Jednostavna rješenja čak i za najteže priključke

Hidraulične sposobnosti traktora igraju veliku ulogu u definiranju njegove uporabe. Case IH Puma traktori opremljeni su hidrauličkim pumpama visokih performansi, spojnicama i daljinskim ventilima, što vam omogućuje korištenje velikih priključaka.

PREMJESTITI SVE

Pumin napredni hidraulički sustav ne ostavlja ništa što se želi: dostupne su brzine protoka pumpe do 170 l/min, s do 8 električnih daljinskih ventila i kapacitetom dizanja stražnje kuke od 10,5 t.

SAVRŠENO USKLAĐENO

Dostupni su priključci Power Beyond s senzorom opterećenja tako da možete učinkovito upravljati posebnim strojevima koji zahtijevaju velike brzine protoka. Ako su opremljeni električni daljinski ventili, elektronička upravljačka palica je ogromna prednost kao kontroler, osobito kada se koristi prednji utovarivač.

SVE U RUCI

Puma i Puma Multicontroller također su dostupni sa širokim rasponom hidrauličke opreme koja odgovara vašim jedinstvenim potrebama. Odaberite električne ili mehaničke daljinske ventile.

PREDNJA STRANA PREUZIMA VODSTVO

Pumina prednja poluga može podići do 5.129 kg i može se ugraditi u kombinaciji s prednjim priključnim vratilom

i/ili upravljanjem prednje poluge. To otvara još više praktičnih mogućnosti.

PRILAGOĐENE POSTAVKE

Ako je vaša Puma opremljena s HMC II, bilo koji daljinski ventil može se dodijeliti multikontroleru. Držite sve hidraulične funkcije točno tamo gdje želite. Uz kontrolu protoka, možete podesiti protok hidrauličkog ulja kako bi savršeno odgovarao stroju - bilo s AFS Pro 700 monitora ili putem enkodera ispod poklopca naslona za ruke. Određivanje vremena i prioriteta daljinskih ventila je još jedna standardna funkcija.

PREDNOSTI

- Maksimalni stražnji kapacitet dizanja do 10.463 kg
- 5,129 kg maksimalni prednji kapacitet dizanja
- 4 mehanička ili 5 električnih daljinskih ventila
- Električno upravljanje džojstikom
- Do 3 električna središnja daljinska ventila
- Daljinski i upravljački prekidači u boji



Hidraulični blok s kontroliranim tlakom i protokom do 5 elektro-hidrauličkih daljinskih upravljača i Power Beyond priključci



Kratki pregled brzine protoka i postavki tajmera na monitoru AFS Pro 700TM.



- Novi ergonomskiji raspored značajki povezivanja priključka olakšava i brže spajanje.

- Gornje karike su po svojoj prirodi teške - Case IH je poboljšao zasun i odlaganje kako bi olakšao rad s njima.

- Mačka. II-III brzo podešavanje
- Cat II-III donja karika s automatski stabilizatori
- Opcijski hidraulički podupirači
- Vanjski gumbi za kuku, dodatni daljinski upravljači, i PTO on/off



PAMETAN, ISPLATIV I EKOLOŠKI PRIHVATLJIV

Case IH napredni poljoprivredni sustavi
(AFS™)

Od svog osnutka, Case IH postavlja prekretnice u industriji u smislu motora, mjenjača i intuitivnih operativnih koncepata. Sagledavamo postojeće potencijale, razvijamo odgovarajuća rješenja i implementiramo ih. Nismo zadovoljni sve dok naše inovacije ne pojednostave i poboljšaju vaš svakodnevni rad.

Naši AFS napredni poljoprivredni sustavi postavili su trend za pametna rješenja u preciznoj poljoprivredi. AFS povezuje upravljačke sustave traktora i priključka kroz punu ISOBUS kompatibilnost i HMC II upravljanje uvratinom. Iskoristite prednosti svoje Pumine vodeće tehnologije u industriji za više performansi, produktivnosti i fleksibilnosti.



CASE IH AFS™

Iskoristite maksimalnu preciznost - iz dana u dan

Case IH Advanced Farming Systems (AFS™) na čelu su precizne poljoprivrede više od desetljeća. Alati Case IH AFS uključuju sve što vam je potrebno za postizanje ponovljive točnosti do 1,5 cm, smanjenje preklapanja, smanjenje operativnih troškova i povećanje profitabilnosti.

POTPUNO INTEGRIRANO RJEŠENJE

Vaš Puma CVXDrive može se učiniti „AFSTM AccuGuide Ready“ na montažnoj traci uz ugradnju AFS Pro 700™ zaslona osjetljivog na dodir i senzora položaja upravljača. Također možete odabrati naknadnu ugradnju potpuno

automatskog GPS/Glonass sustava pomoći pri upravljanju. Korištenje signala s lokalne RTK+ postaje daje vam točnost od staze do staze od 1,5 cm. RTK sustav premošćuje prekide u prijemu ili prekide signala do 20 minuta s aplikacijom xFill, držeći vas na pravom putu čak i tamo gdje postoji sjenčanje zbog zgrada itd. Osim toga, neka europska tržišta primat će signale od Galileo satelita, uz GPS i GLONASS, još više povećava preciznost planiranja vaše farme. S opcijskim telematskim sustavom Case IH AFS Connect™, vaš Puma CVXDrive može se točno odrediti

u stvarnom vremenu iz udobnosti vašeg ureda. Analiza podataka o performansama može vam pomoći u optimizaciji logistike i učinkovitosti zajedno s nižom potrošnjom goriva.

NAŠ CILJ: OPTIMALNA POKRIVENOST, MINIMALAN RIZIK OD KVARA

Integracija Galileo satelitske mreže pruža značajan poticaj mrežnoj pokrivenosti za naše korisnike u Europi i dodatno smanjuje rizik od kvara signala. Ako se signal izgubi, izvrsna pokrivenost osigurava da se brzo obnovi.



Automatizirani proces tokarenja s AFS AccuTurn Pro



xPopunite mostove RTK+ gubitke signala do 20 minuta

PREDNOSTI

- Dostupan raspon točnosti signala
- Prijemnici koriste i GPS i GLONASS signale
- RTX signalno rješenje niske cijene
- Dodatni RTK+ signal visoke preciznosti s razinom točnosti blizu 1,5 cm
- Integrirano automatsko AccuGuide navođenje
- xFill premošćuje praznine RTK signala do 20 minuta
- AFS Connect telematika omogućuje praćenje stroja i podatke o performansama

AFS CONNECT

Upravlajte svojom farmom, flotom i podacima na daljinu



AFS Connect omogućuje vam daljinski nadzor i upravljanje svojom farmom, flotom i podacima, omogućujući vam da optimizirate performanse, produktivnost i fleksibilnost. Učinkovito vizualizirajte svoju opremu s malo ili nimalo vremena mirovanja. Sa svim informacijama na dohvata ruke, možete uspješno upravljati svojim operacijama bilo kada i bilo gdje!

USER-FRIENDLY SUČELJE

- Novo, intuitivno i redizajnirano sučelje sa svim informacijama koje su vam na raspolaganju
- Ergonomska platforma podijeljena u 3 dijela: flota, farma i podaci

UPRAVLJANJE VREMENOM

- Vizualizacija podataka s više strojeva u jednom polju
- Upravlajte svojom aktivnošću i prenosite podatke iz svog ureda na strojeve i obrnuto

MAKSIMALNA PRODUKTIVNOST DONOŠENJE ODLUKA

- Obavijesti i vizualizacija kritičnih radnih parametara
- Povežite se i dijelite sigurno s aplikacijskim programskim sučeljem (API)

Idite bilo gdje, pogledajte sve

PRIMAJTE AŽURIRANJA O SVOJIM DNEVNIM OPERACIJAMA

- Gledajte, dijelite i upravljajte podacima u pokretu, u stvarnom vremenu, s bilo kojeg uređaja
- Pregledajte ažurirane telematske podatke stroja i kodove grešaka na daljinu

VRHUNSKO RJEŠENJE KADA STE U POKRETU.

- Karta vozila uživo omogućuje vam da pronađete lokacije strojeva i dobijete upute za vožnju
- Dijelite podatke o vozilu, lokaciju i upute s raznim aplikacijama (npr. WhatsApp) na vašem telefonu



VAŠE POTPUNO NOVO ODREDIŠTE ZA PODRŠKA ZA CASE IH PROIZVODE

MYCASEIH je nova besplatna platforma temeljena na oblaku koja vam daje jedno mjesto za prijavu za pristup svemu što je povezano s vašom opremom za farmu Case IH. Pronađite pregled svih svojih strojeva i opreme, upravljajte svojim korisnicima i pristupite odjeljku znanja o podršci s priručnicima za rukovanje, dokumentima podrške, katalozima dijelova i još mnogo toga. Platforma je dostupna na svim uređajima: pametni telefon (Apple i Android), tablet i desktop.

POSJETITE MY.CASEIH.COM



UPRAVLJANJE FARMOM

UČINITE VIŠE SVAKI DAN

Optimizirajte svoje vrijeme jednostavnim organiziranjem svojih polja, primjene i agronomski podaci

UPRAVLJAJTE SVOJOM TVRTKOM

Upravljanje vašim poljima i vašim podacima može biti dugotrajno. AFS Connect optimizira vaše vrijeme jednostavnim organiziranjem vaših polja, aplikacija i agronomskih podataka. Uz mnoštvo informacija na dohvata ruke, možete poboljšati performanse svoje operacije.

- **Vizualizacija podataka:** pristupite agronomskim podacima u gotovo stvarnom vremenu za sve vaše aktivnosti sjetve, primjene i prinosa. Uključeno: topografski podaci, informacije o vremenu, opremi ili receptima.
- **Izvjешavanje:** snimite sve svoje ključne informacije o poljoprivredi u pokretu ili izravno sa svoje opreme. Planirajte nadolazeće aktivnosti, upravljajte logistikom, dijelite podatke sa svojim pouzdanim savjetnicima i donosite informirane odluke
- **Upotrebljivost:** Pracenje svega što se događa u vašem radu nikada nije bilo lakše. Bilo da ste na putu, na terenu ili u uredu, intuitivno korisničko sučelje informira vas.



UPRAVLJANJE FLOTOM

PRATITE, NADZORITE I UPRAVLJAJTE CJELOM SVOJOM FLOTOM

Učinkovito pratite lokaciju svoje opreme i pregled parametara stroja u stvarnom vremenu

UPRAVLJAJTE SVOJOM PRODUKTIVNOSTIMA

Kada sva vaša oprema radi učinkovito s malo ili nimalo vremena mirovanja, imate mir koji dolazi s pametnijim radom i saznanjem da činite sve što možete kako biste maksimalno iskoristili svaku sezonu rasta.

- **Pregled voznog parka:** pristupite ključnim informacijama s detaljnim vrijednostima performansi za svaki stroj prema vrsti vozila. Pregled karte omogućuje vizualizaciju povezane opreme za učinkovitije izvođenje operacija na terenu i koordinaciju flote.
- **Stranica s pojedinostima o vozilu:** pristupite nedavnim operacijama stroja i dobijte 7-dnevno izvješće o statusu vozila po satima i potrošnji goriva.
- **Povijest kvarova i obavijesti:** pregledajte i filtrirajte kvarove prikazane operateru na zaslonima u kabini. Konfigurirajte i postavite obavijesti kao što su brzina vozila, temperatura ulja, opterećenje motora ili razina goriva i primajte ih putem weba ili tekstualnih poruka.



UPRAVLJANJE PODACIMA

POVEZATI I DIJELITI PODATKE

Sigurno dijelite podatke o farmi s pouzdanim partnerima, bilo kada, bilo gdje

UPRAVLJAJTE SVOJOM RAZMJENOM PODATAKA

Besprekorno upravljajte, dijelite i premještajte podatke – sve to uz potpunu kontrolu sa svojim željenim poslovnim partnerima od povjerenja.

- **Sigurno dijeljenje podataka:** sigurno dijelite odabrane podatke s pouzdanim partnerima uz potpunu kontrolu nad tim tko može pristupiti pojedinim generiranim podacima.
- **Partneri treće strane:** bežični prijenos dvosmjernih podataka između AFS Connecta i pouzdanih dobavljača trećih strana (AgDNA, Cropio, Farmers Edge™, Trimble® Ag Software, Climate Field View...) kako biste maksimalno iskoristili agronomske podatke i pogon dnevne upravljačke odluke

Rješenja za mješovite flote: kupci Case IH-a imaju koristi od sveobuhvatnog rješenja za dijeljenje podataka zahvaljujući dva nedavna partnerstva:

- DataConnect je novo sučelje cloud-to-cloud, u partnerstvu s CLAAS-om, 365FarmNet, John Deereom i New Hollandom. Vlasnici mješovitih flota mogu se radovati lakšoj razmjeni podataka i upravljanju bez problema s kompatibilnošću.

- Uz univerzalno čvorište za prijenos podataka Agrirouter (uključujući mnoge druge marke traktora i priključka kao što su AGCO, SDF, Krone, Pöttinger, Lemken, Kuhn itd., popis dostupan na <https://my-agrirouter.com/en/agrirouter/brands/>) kako bi se osigurala kompatibilnost traktora i implementirani sustavi upravljanja podacima.



AUTOMATIZIRANI RADNI REDOVI ZA POVEĆANU PRODUKTIVNOST

Radite produktivno, precizno i udobno uz sustav upravljanja uvratinom, AccuTurn plus i integriranu ISOBUS kompatibilnost

Monitor integriran u naslon za ruku vozačevog sjedala daje operateru potpunu kontrolu nad svim automatskim funkcijama traktora i povezivanjem s kamerom za vožnju unatrag.

HMC II

Svi modeli Puma imaju Headland Management Control II, koji je dizajniran da pomogne vozaču pri skretanju na uvratini. Svaki korak se može programirati prema vremenu ili prijedenoj udaljenosti. Osim toga, mogu se postaviti okidači za razne druge automatizirane funkcije, kao što je smanjenje broja okretaja motora nakon podizanja stroja. Slijed uvratine može se snimiti tijekom vožnje ili programirati na postolju. Slijed se može reproducirati ručno ili automatski putem Multicontrollera, ICP kontrolne ploče u naslonu za ruke ili AFS Pro 700 monitora.

ISOBUS III ZA NAJBOLJU EFIKASNOST

Uz standarde ISOBUS I i II, koji predlažu postavke uređaja preko AFS Pro 700 monitora (Klasa I) i upravljačkih uređaja (Klasa II), Puma CVXDrive također nudi ISOBUS klasu III. Uz ISOBUS III, stroj automatski kontrolira aspekte Puma CVXDrive. Traktor će automatski prilagoditi brzinu naprijed, upravljanje (opcija), položaj kuke i brzinu priključnog vratila, kao i upravljanje daljinskim ventilima ovisno o potrebama stroja. Rezultat je savršena suradnja i poboljšana učinkovitost stroja i traktora.

AUTOMATIZIRANI PROCES

Naša potpuno nova tehnologija AFS AccuTurn Pro kombinira upravljanje uvratinom i procese upravljanja uvratinom. Radijus okretanja, brzina i kontrola priključka pri uključivanju uvratina automatizirani su i optimizirani, što rezultira povećanom učinkovitošću i poboljšanom udobnošću.



ISOBUS funkcije mogu se konfigurirati na postojeće kontrolere kao što su Multicontroller, joystick i upravljačke poluge.

PRESS CONTROLLER
Velika kontrola utovara balirke

ISOBUS CLASS III

KONTROLER TRAKTORA
Podešavanje brzine na temelju relevantnih signala iz balirke





BUDITE POLJOPRIVREDNIK

Mi ćemo se pobrinuti za ostalo

U Case IH-u smatramo da je naša odgovornost biti na strani kupca kad god on ili ona imaju pitanje. Naša intenzivna podrška nakon prodaje uključuje sveobuhvatan paket usluga i program korisničke podrške, koji ima odgovor na svako pitanje. Snažna lokalna mreža omogućuje nam da budemo blizu vas kada nas trebate. Naše usluge uključuju tehničku podršku financiranju, AFS pitanja, servisne provjere, pa čak i organizaciju i opskrbu pravih rezervnih dijelova. To je ono što je moderna usluga.



VRIJEME RADA UVIJEK NAM JE NA UMU

Jer uvijek je na vama

SVAKODNEVNA USLUGA NIKAD JE BILA LAKŠA

Znamo da je vrijeme ključno u ovom poslu i što manje trebate potrošiti na servisiranje, to bolje. Svakodnevno održavanje na traktorima Puma je jednostavno, jednostavno i brzo kako bi se smanjili troškovi i zastoji strojeva.

INTERVALI ZAMJENE ULJA OD 750 SATI

Intervali zamjene ulja vodeći u industriji pomažu vam da ostanete na terenu duže.

SUSTAV NAKNADNE OBRADBE BEZ ODRŽAVANJA

Ekskluzivna patentirana HI-eSCR2 tehnologija ne zahtijeva regeneraciju motora ili dodatne komponente emisije, smanjujući održavanje i skupo vrijeme zastoja na minimum.

JEDNOSTAVAN PRISTUP FILTERU GORIVA

Filter se nalazi na donjoj desnoj strani motornog prostora radi lakšeg servisiranja i pristupa.

VELIKI SPREMNIK GORIVA I ADBLUEA

Veliki spremnik goriva od 390 litara jamči duge radne dane bez dopunjavanja.

ČIST POSAO

Novi spremnik za vodu od 8 litara na lijevoj strani omogućuje operateru da opere ruke prije ulaska u kabinu.

VANJSKI PRIKLJUČCI KOMPRESIRANOG ZRAKA

Dva vanjska priključka za komprimirani zrak s crijevom i pištoljem za ispuh su dostupni kao opcija. To vam omogućuje da održavate svoj stroj čistim ili regulirate tlak u gumama. Dodatno se može naručiti kompresor velikog kapaciteta za još veći protok zraka.

SERVISNI TIM

Budite poljoprivrednik. Za ostalo se brinemo mi

Case IH **SERVICETEAM**, snažna mreža distributera podržana od strane lokalnih tržišnih timova Case IH, vodeći alati za podršku za Case IH, moderne metode obuke, podrška za rezervne dijelove najbolje u klasi i logistička izvedba: oni kupcima Case IH-a pružaju izvrsnu sveobuhvatnu postprodaju usluga, čuvajući vas na poljoprivredi!

GENUINEPARTS ODRŽAVAMO VAŠU OPREMU U RADU.

Vaš lokalni prodavač Case IH-a i naši posvećeni tehničari u pozivnom centru koji rade 24 sata dnevno, 7 dana u nedelji i njihovi kolege iz logistike, svi su dio mreže Case IH ServiceTeam-a. Visoko su obučeni da vam daju stručne savjete i riješe probleme, osiguravajući da se ispravni, originalni dijelovi Case IH-a lociraju i odmah otpreme, stižu do vas sljedeći dan ili prije kako bi vaš stroj bio u vrhunskom stanju.

MAXSERVICE PO SATA. PO ZEMLJI.

Kada radite 24 sata dnevno, MaxService osigurava da nikada nećete biti sami. To je namjenska linija za pomoć koja vas povezuje s Case IH ServiceTeamom 24/7. Nazovite tehničare vašeg lokalnog distributera spremni su pomoći s tehničkim savjetima, softverskim rješenjima i naručivanjem originalnih dijelova. Na vrhuncu sezone možemo vas zadržati na poljoprivredi uz pomoć pri kvaru.

SAFEGUARD WARRANTY SAFEGUARD TRI GODINE JAMSTVA

Najbolje stvari dolaze u troje: Naši iznimno visoki standardi kvalitete i stalna poboljšanja naših proizvoda omogućili su nam da ponudimo 3-godišnje tvorničko jamstvo. Jamstvo pokriva sve potrebne popravke u 2. i 3. godini u opsegu osnovnog jamstva. Rad i originalni dijelovi Case IH-a pokriveni su za svaki jamstveni popravak bez ikakvih neočekivanih troškova za vas. Primjenjuju se uvjeti i odredbe, za detalje nazovite svog lokalnog prodavača Case IH-a!



OPTIMALNO RJEŠENJE FINANCIRANJA ZA SVAKU INVESTICIJU.

CNH Industrial Capital je financijska tvrtka za Case IH. Naši djelatnici su financijski stručnjaci i imaju dugogodišnje iskustvo u poljoprivredi. Ne poznajemo samo Case IH proizvode i tržište – razumijemo i individualne zahtjeve vašeg poslovanja. Stoga smo vam uvijek u mogućnosti ponuditi financijsko rješenje za vaše nove investicije koje je posebno prilagođeno vašim operativnim zahtjevima. Naš najvažniji cilj je poboljšati profitabilnost vaših ulaganja!

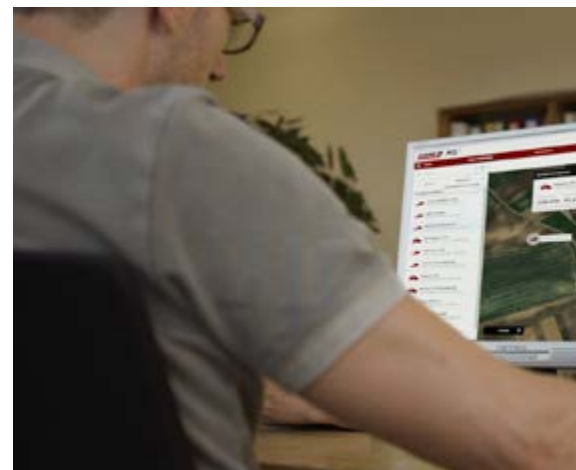

ODRŽIVOST

To je dio svega što radimo



SMANJITE POTROŠNJU
RESURSA PREMJEŠTANJEM IZ FOSILNIH
GORIVA NA **SUSTAV OBNOVLJIVIH IZVORA
ENERGIJE**



POVEĆATI POLJOPRIVREDNU PRODUKTIVNOST
ZA POBOLJŠANJE DOSTUPNOSTI HRANE



SMANJENJE UTJECAJA NA OKOLIŠ
I **OPTIMIZIRAJTE POTROŠNJU ENERGIJE**
U SVIM PROCESIMA TVRTKE



POVEĆAJTE MOGUĆNOSTI ZA
RAZMJENU IDEJA I ODLIČNE PRAKSE
SA SVIM SUDIONICIMA.

Case IH dio je CNH Industriala, jedne od najvećih svjetskih tvrtki za kapitalna dobra. Čvrsto se usredotočuje na svoje ekološke odgovornosti, te je devet puta bio lider u Dow Jones indeksu održivosti.

UNUTAR CNH INDUSTRIAL GRUPE:

- 91% otpada se obnavlja
- 27.5% korištena voda se reciklira
- 56% električna energija je iz obnovljivih izvora.

Biti globalni lider u kapitalnim dobrima nosi veliku odgovornost, što znači da moramo biti odgovorni za svaku globalnu aktivnost koju obavljamo. Naša odgovornost ne prestaje pred vratima tvornice i uložili smo velike napore da budemo proaktivni kada su u pitanju šira globalna pitanja koja se tiču održivosti. Tijekom godina, naš rad u istraživanju i razvoju bio je usmjeren na

osiguravanje da naši proizvodi i dalje postižu sve više standarde u pogledu sigurnosti i ekološke kompatibilnosti. Umjesto ograničavanja kupaca na izbor između niskih operativnih troškova i ekološke učinkovitosti, naša je strategija ponuditi proizvode koji isporučuju oboje.

Pružajući inovativne proizvode i rješenja koja se pridržavaju ekološki odgovorne radne prakse, Case IH čini svoj dio u rješavanju globalnih problema kao što su klimatske promjene. Današnje se tvrtke suočavaju sa složenim i međusobno povezanim izazovima koji zahtijevaju pristup održivosti koji se stalno razvija, scenarij za koji Case IH vjeruje da je važan pokretač u stvaranju dugoročne vrijednosti za sve svoje dionike, što je temeljni cilj brenda.

U Case IH-u naši su inženjeri fokusirani na proizvodnju strojeva koji ne rade samo na zemlji, već i s njom.

RAST ODRŽIVOSTI BITNI SU:

- Potreba za prehranom sve veće populacije
- Važnost zaštite tla za buduće generacije
- Uzgoj održivih poljoprivrednih rješenja
- Povećanje javne svijesti
- Poticanje javnog angažmana



MODEL	PUMA 185 MULTICONTROLLER	PUMA 200 MULTICONTROLLER	PUMA 220 MULTICONTROLLER
MOTOR			
Broj cilindara / kapacitet [cm ³]	6 / 6,700		
Vrsta / razina emisije	Common Rail Diesel engine, turbocharger and HI-eSCR2 only exhaust after treatment / Stage V		
Max. snaga ECE R120 ³⁾ Power Management ²⁾ [kW/hp(CV)]	165 / 224	180 / 245	191 / 260
Max. snaga ECE R120 ³⁾ [kW/hp(CV)]	147 / 200	162 / 220	177 / 241
... na brzini motora [rpm]	1,800		
Rated power ECE R120 ³⁾ Power Management ²⁾ [kW/hp(CV)]	159 / 216	174 / 237	185 / 252
Rated power ECE R120 ³⁾ [kW/hp(CV)]	132 / 180	147 / 200	162 / 220
... at engine speed [rpm]	2,200		
Max. okretni moment Power Management ²⁾ [Nm @ 1,500rpm]	940	1,035	1,100
Max. zakretni moment [Nm @ 1,500rpm]	840	930	1,000
Standardni porast okretnog mom. / Power Management ²⁾ [%]	46 / 44	46 / 44	42 / 44
Kapacitet spremnika za gorivo, dizel / urea [litra]	390 / 48		

PRIJENOS

PowerDrive 19x6 full powershift 40kph ECO @ reduced rpm	●
PowerDrive 19x6 full powershift 50kph	○
Powershuttle	●
Puzavac	○
Tip blokade diferencijala stražnje osovine	Mokra ploča s više diskova sa sustavom upravljanja
Radna kocnica	Hidraulički upravljana višestruka mokra disk kocnica, samopodešavajući

POWER TAKE OFF

Tip	Može se mijenjati s progresivnim elektro-hidrauličnim uključivanjem. Auto-PTO opcija
Standardne brzine (opcija)	540 / 540E / 1,000 / 1,000E (540E / 1,000 or 1,000 / 1,000E)
... pri brzinama motora Standardno (opcija) [rpm]	1,931 / 1,598 / 1,912 / 1,583 (1,569 / 1,893 or 1,893 / 1,700)
Tip osovine Standard (opcija)	1 3/8" 21 splines (1 3/8" 6 splines or 1 3/4" 20 splines)

PREDNJI PTO I PREDNJA KUKA

Prednji PTO 1,000 speed @ engine rpm	1,833
Prednja kuka max. kapacitet dizanja [kg]	5,129

POGON NA SVA 4 (DRIVELINE)

Tip	Elektrohidraulični sa sustavom upravljanja, blokada diferencijala kao standard
Aktivni ovjes prednje osovine	○
Min. radijus okretanja ³⁾ postavljanje staze 1,829mm [m]	6.1

HIDRAULIKA

Vrsta sustava	Pumpa s promjenjivim pomakom, s kompenziranim protokom tlaka
Maks. brzina protoka pumpe Standard (opcija) / Tlak u sustavu	120l/min (150l/min) / 210 bar
Vrsta kontrole	Elektronička kontrola kuke (EHC) s kontrolom vožnje na jastuku
Maks. kapacitet dizanja [kg]	10,463
OECD kapacitet dizanja kroz raspon @ 610mm [kg]	7,280
Maks. broj stražnjih daljinskih ventila	4 mehanicka ili 5 elektricnih
Maks. broj srednjih ventila s elektroničkom upravljačkom palicom	3 elektricni
Daljinsko upravljanje timerom ventila	1 - 60 sekundi na svim modelima
Vrsta kategorije	Cat II-III brze izmjene
Kontrola klizanja	○

STANDARDNE GUME ⁴⁾

Prednje	600/65 R28
Stražnje	650/65 R42

MODEL	PUMA 185 MULTICONTROLLER	PUMA 200 MULTICONTROLLER	PUMA 220 MULTICONTROLLER
TEŽINA / DIMENZIJE ³⁾			
Približna standardna težina isporuke / suspendirana prednja osovina[kg]	6,950 / 7,300		
Dopuštena ukupna težina [kg]	13,650		
A: Maks. duljine s prednjim i stražnjim donjim polugama prema dolje standardna / viseća prednja osovina [mm]	5,467 / 5,467		
B: Ukupna visina [mm]	3,068		
C: Minimalna širina na stražnjim branicima (uski/široki branik) [mm]	2,060 / 2,476		
D: Razmak kotaca standardno / suspendirana prednja osovina [mm]	2,884 / 2,884		
E: Visina u sredini stražnje osovine, kabina na najvišoj točki[mm]	2,210		
F: Postavljanje staze sprijeda/straga [mm]	1,538-2,260 / 1,530-2,230		



MODEL	PUMA 185 CVXDRIVE	PUMA 200 CVXDRIVE	PUMA 220 CVXDRIVE	PUMA 240 CVXDRIVE
TEŽINA / DIMENZIJE ³⁾				
Približna standardna težina isporuke / suspendirana prednja osovina[kg]	6,950 / 7,300			
Dopuštena ukupna težina [kg]	14,000			
A: aks. duljine s prednjim i stražnjim donjim polugama prema dolje standardna / viseća prednja osovina [mm]	5,467 / 5,467			
B: Ukupna visina [mm]	3,068			
C: Minimalna širina na stražnjim branicima (uski/široki branik) [mm]	2,060 / 2,476			
D: Razmak kotaca standardno / suspendirana prednja osovina [mm]	2,884 / 2,884			
E: Visina u sredini stražnje osovine, kabina na najvišoj točki [mm]	2,210			
F: Postavljanje staze sprijeda/straga [mm]	1,538-2,260 / 1,530-2,230			

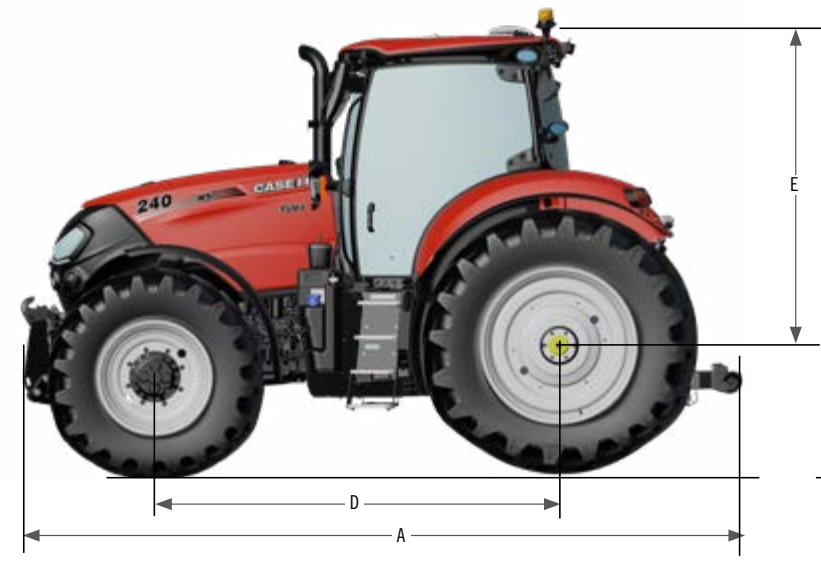

● Standard oprema ○ Dodatna oprema — Nije dostupno

¹⁾ ECE R120 correspond to ISO 14396 and 97 / 68 / EC

²⁾ Power Management dostupan je samo tijekom hidrauličnih, mobilnih PTO i transportnih aplikacija

³⁾ Sa standard gumama ⁴⁾ Druge gume na upit

MODEL	PUMA 185 CVXDRIVE	PUMA 200 CVXDRIVE	PUMA 220 CVXDRIVE	PUMA 240 CVXDRIVE
MOTOR				
Broj cilindara / Kapacitet [cm ³]	FPT 6 / 6,700			
Vrsta / razina emisije	Common Rail Diesel engine, turbocharger and HI-eSCR2 only exhaust after treatment / Stage V			
Max. snaga ECE R120 ³⁾ Power Management ²⁾ [kW/hp(CV)]	165 / 224	180 / 245	191 / 260	199 / 271
Max. snaga ECE R120 ³⁾ [kW/hp(CV)]	147 / 200	162 / 220	177 / 241	192 / 261
... pri brzini motora [rpm]	1,800			
Rated power ECE R120 ³⁾ Power Management ²⁾ [kW/hp(CV)]	159 / 216	174 / 237	185 / 252	191 / 260
Rated power ECE R120 ³⁾ [kW/hp(CV)]	132 / 180	147 / 200	162 / 220	177 / 241
... pri brzini motora [rpm]	2,200			
Max. okretni moment Power Management ²⁾ [Nm @ 1,500rpm]	940	1,035	1,100	1,160
Max. okretni moment [Nm @ 1,500rpm]	840	930	1,000	1,100
Standardni porast okretnog mom. / Power Management ²⁾ [%]	46 / 44	46 / 44	42 / 44	44 / 40
Kapacitet spremnika za gorivo, dizel / urea [litra]	390 / 48			

PRIJENOS

CVXDrive kontinuirano varijabilni prijenos 50kph or 40kph ECO	●
Powershuttle	●
Tip blokade diferencijala stražnje osovine	Mokra ploča s više diskova sa sustavom upravljanja
Servisna kocnica	Hidraulički upravljana višestruka mokra disk kocnica, samopodešavajući

POWER TAKE OFF

Tip	Može se mijenjati s progresivnim elektro-hidrauličnim uključivanjem. Auto-PTO opcija
Standardne brzine (opcija)	540 / 540E / 1,000 / 1,000E (540E / 1,000 or 1,000 / 1,000E)
... pri brzinama motora Standardno (opcija)[rpm]	1,931 / 1,598 / 1,912 / 1,583 (1,569 / 1,893 or 1,893 / 1,700)
Shaft tip Standard (opcija)	1 3/8" 21 splines (1 3/8" 6 splines or 1 3/4" 20 splines)

PREDNJI PTO I PREDNJA KUKA

Prednji PTO 1,000 brzina @ motora rpm	1,833
Prednja kuka max. kapacitet dizanja [kg]	5,129

VOŽNJA NA SVA 4 (DRIVELINE)

Tip	Elektrohidraulika sa sustavom upravljanja, blokada diferencijala kao standard
Aktivni ovjes prednje osovine	○
ABS sustav protiv blokiranja kotaca	○
Min. radijus okretanja ³⁾ postavke staze 1,829mm [m]	6.1

HIDRAULIKA

Vrsta sustava	Promjenjivi pomak, pumpa s kompenziranim protokom tlaka
Maks. brzina protoka pumpe Standard (opcija) / Tlak u sustavu	150l/min (170l/min) / 210 bar
Vrsta kontrole	Elektronička kontrola kuke (EHC) s kontrolom vožnje na jastuku
Maks. kapacitet dizanja [kg]	10,463
OECD kapacitet dizanja kroz raspon @ 610mm [kg]	7,280
Max. broj stražnjih daljinskih ventila	5 elektricni
Max. broj srednjih ventila s elektroničkom upravljačkom palicom	3 elektricni
Daljinsko upravljanje timerom ventila	1 - 60 sekunde na svim modelima
Kategorija	Cat II-III brzo postavljanje
Kontrola klizanja	○

GUME ⁴⁾

Prednje	600/65 R28
Stražnje	650/65 R42



agronom.hr

Telefon: +385 34 319 050
info@agronom.hr

AGRONOM d.o.o.
Industrijska 47,
34000 Požega,
Hrvatska.



PSC ĐAKOVO

Nikole Tesle 40,
31400 Đakovo
Kontakt: +385 99 816 8022

PSC POŽEGA

Osječka 66a,
34000 Požega
Kontakt: +385 99 731 2374



AGRONOM

Vaš partner u poljoprivredi



CASE IH
AGRICULTURE
FOR THOSE WHO DEMAND MORE

POŽEGA
0997312374

OSIJEK
0998168022

VRBANJA
0989359050

MIRKOVCI
0992561156

DARUVAR
0992686803

KOPRIVNICA
0994391907

VARAŽDIN
0994391907